

ESTACIÓN DE BOMBA PARA AGUAS GRISES Y FECALES AUTOMÁTICAS

MP-600 / MP-550

Para uso doméstico

DESCRIPCIÓN

Permite instalar un aseo en espacios sin evacuación por gravedad.

Modelo MP-600 CON TRITURADOR

- Equipo de evacuación apto para: WC, ducha*, bañera*, bidet, lavabo.
- Previsto de TRITURADOR para aguas fecales y grises.
- Se suministra con tapones para cegar las tomas no utilizadas.

Modelo MP-550

- Equipo evacuación compacto para: ducha*, bañera*, bidet, lavabo.
- Solo para aguas grises por bomba de achique automática.



Código: EB51300



Código: EB51310

CARACTERÍSTICAS

| Modelo | MP-600 | MP-550 |
|----------------------|-----------------|-----------------|
| Código | EB51300 | EB51310 |
| Altura Máx. | 8 m | 8 m |
| Caudal máximo | 135 l/m | 120 l/m |
| Potencia | 600 W | 550 W |
| Entradas | WC + 3 | 3 |
| Longitud máxima | 80 m | 80 m |
| Cable con enchufe | 1,2 m | 1,2 m |
| Tensión alimentación | 1 x 220 - 240 V | 1 x 220 - 240 V |
| Protección | IP-44 | IP-44 |
| Temp. Máx. líquido | 40 °C | 40 °C |

Modelo MP-550

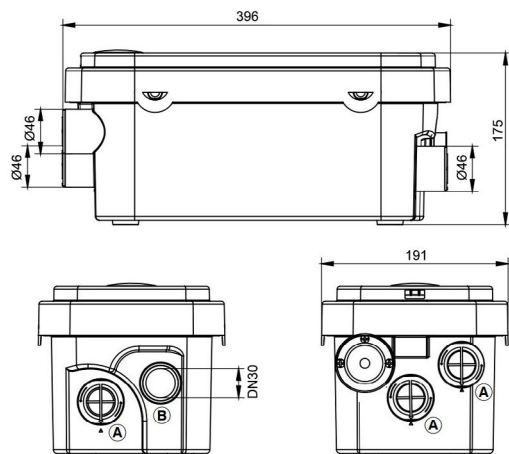

- (A) Entrada: lavabo, ducha, bidet
- (B) Salida

Modelo MP-600

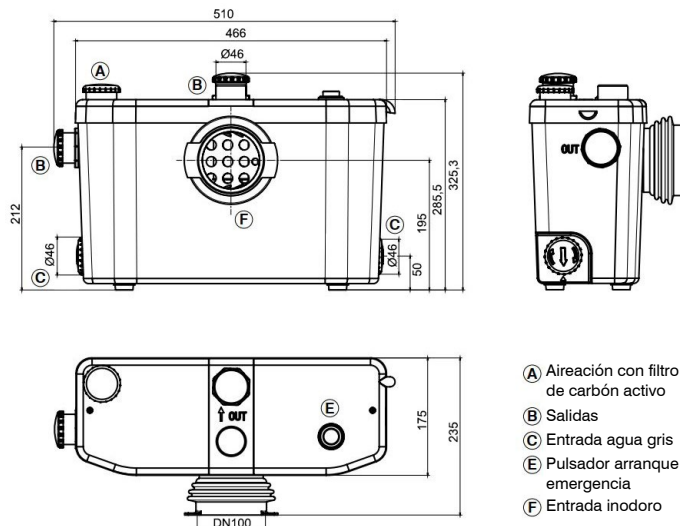

- (A) Aireación con filtro de carbón activo
- (B) Salidas
- (C) Entrada agua gris
- (E) Pulsador arranque emergencia
- (F) Entrada inodoro

* Nota: El nivel de desagüe debe estar al menos 180 mm por encima de la base del MP600 / 550.