

SOPORTE PA (PF Y PF1)

MATERIALES:

- Soporte perfil fabricado en acero decapado DD11.
- Base pletina 50 mm de ancho x 4 mm de espesor x 125 mm de largo.

SOLDADURA:

La unión de las piezas conformadas mediante soldadura robotizada MAG.

Norma EN 400-G 42 4M G 3 S il/G42 3 C G3S i 1. Gas empleado M2 C1.

RECUBRIMIENTO:

Pintura en polvo aplicada electrostáticamente y polimerizada en 17 minutos a 190 °C. Color pintura GRIS METALIZADA RAL 9006.



DIMENSIONES (mm)

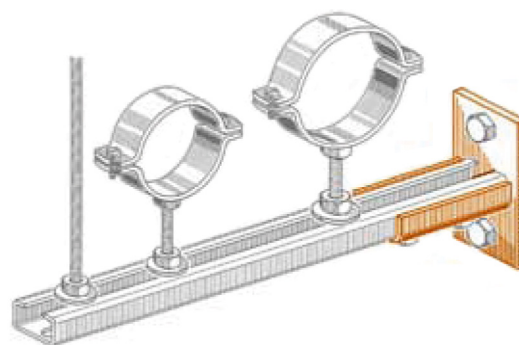
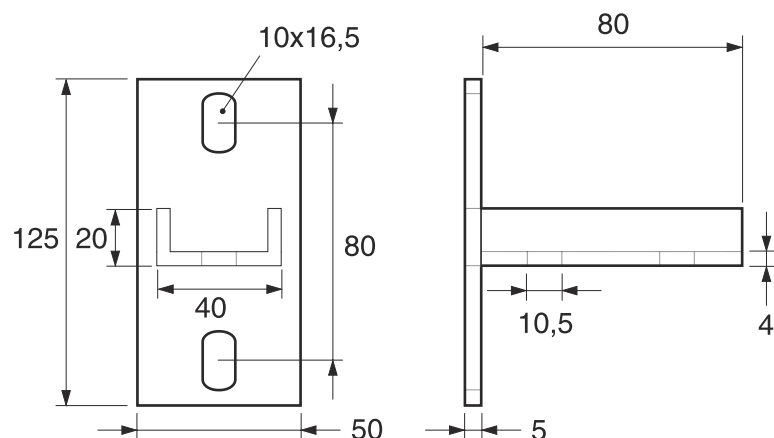

CÓDIGO Y DATOS

Código	Artículo	Para Guía	Material	Carga Máx. (kg)	Caja (uds.)
CA 12 081	PA	PF30 / PF30.1	Acero decapado DD11	50	10