

SOPORTE PA 30 (PF1)

MATERIALES:

- Soporte perfil fabricado en fleje galvanizado DX51.
- Base pletina 50 mm de ancho x 4 mm de espesor x 120 mm de largo. Fabricado en acero decapado DD11.

SOLDADURA:

La unión de las piezas conformadas mediante soldadura robotizada MAG. Norma EN 400-G 42 4M G 3 S il/G42 3 C G3S i 1. Gas empleado M2 C1.

RECUBRIMIENTO:

Pintura en polvo aplicada electrostáticamente y polimerizada 17 minutos a 190°C. Color pintura GRIS METALIZADA RAL 9006.

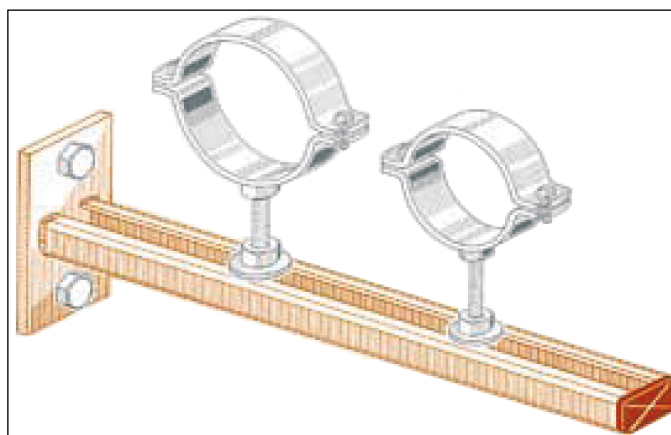

ESPECIFICACIONES TÉCNICAS:

| CÓDIGO | MODELO | MATERIAL | ESPEJOR (mm) | CARGA MÁX. kg | DIMENSIONES (mm) | LONGITUD (mm) |
|-----------|--------|---------------------|--------------|---------------|------------------|---------------|
| CA 12 082 | PA 30 | Acero decapado DD11 | 2.5 | 35 | 32 x 20 | 280 |