

## MANGUITO 250

### CARACTERÍSTICAS

- **Peso (g):** 4461
- **Material:** PE100
- **Tuberías Aptas:** SDR 7 a SDR 21
- **Unidades por caja:** 2
- **Tipo:** Estándar
- **Diámetro Nominal (Principal) (mm):** 250
- **Normativa:** ISO 4427, ISO 8085, EN 1555, EN 12201, AS/NZS 4129, AFNOR NF 136
- **Comentarios:** MOP (Gas) en conformidad con las normas de cada país.



Código: GB 14 625

### DIMENSIONES

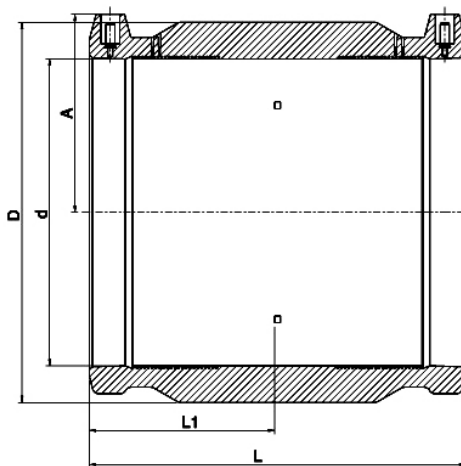

Código	d (mm)	D (mm)	L (mm)	L1 (mm)	A (mm)	Unidades por caja	Peso (g)
GB 14 625	250	301	251	123	156	2	4461