

BIE-BOCA DE INCENDIO EQUIPADA PARA INTEMPERIE, PUERTA CIEGA Y MANGUERA SEMIRRIGIDA Ø 25 MM - 20 M

DESCRIPCIÓN

Equipo completo contra incendios que, conectado a la red de abastecimiento de agua, permite que una persona pueda afrontar un pequeño incendio en sus inicios. Compuesto por armario de fibra de vidrio de **750 x 775 x 200 mm.** puerta ciega, bisagras integradas y cierre rápido. Devanadera abatible de alimentación axial. Válvula de bola con manómetro. Lanza variomatic de triple efecto y 20 m. de manguera semirrigida EN-694.

CARACTERÍSTICAS

- **Armario:** Construido en fibra de vidrio, de dimensiones **750 x 775 x 200 mm.** Con cierre y bisagras de acero inoxidable.
- **Devanadera:** De discos de chapa, de 490 mm. de diámetro, pintada en rojo epoxi-poliéster RAL 3000, con alimentación axial.
- **Manguera:** Semirrígida de \varnothing 25 mm. y 20 m de longitud, fabricada según norma UNE-EN 694:2001, y 12 bar de presión máxima de servicio.
- **Lanza:** Triple efecto, chorro, pulverización y cierre, conectada a la manguera mediante machón roscado. Diámetro Equivalente: 10 mm Angulo mínimo de pulverización: 45°
- **Válvula:** Tipo bola de latón estampado, con toma para manómetro.
- **Manómetro:** De esfera de 50 mm. de diámetro y escala de 0 a 16 bar.



Código: MA 31 063

DIMENSIONES (mm)

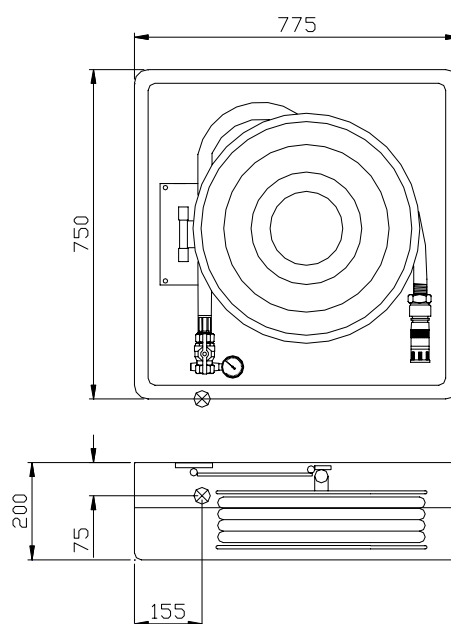

CARACTERÍSTICAS TÉCNICAS

Equipo	Tipo	Presión máxima de servicio	Caudal mínimo	Longitud de manguera	FACTOR K	Ø Equivalente	Norma
BIE 25	Abatible	12 bar (1,2 MPa)	(0,6 Mpa/102 l/min)	20 m	42	10 mm	UNE-EN 671-1