

CAJA DE EMPOTRAR PARA COLECTOR, PROFUNDIDAD 85 mm



DESCRIPCIÓN

Caja a empotrar con profundidad y altura regulables, para colectores de distribución. En chapa electrocincada. Se utiliza en combinación con colectores montados en soportes R588Z.

CARACTERÍSTICAS TÉCNICAS

- Puerta y bastidor de chapa electrocincada, pintada de color blanco.
- Soporte a pavimento regulable en altura.
- Malla metálica para revoque.
- Cartón de protección para obra.
- Cerradura para el cierre de la puerta.
- Se utiliza en combinación con colectores montados en soportes R588Z.



Códigos: AC 71 314 - AC 71 208 -
AC 71 216 - AC 71 377 - AC 71 606

DIMENSIONES (mm)

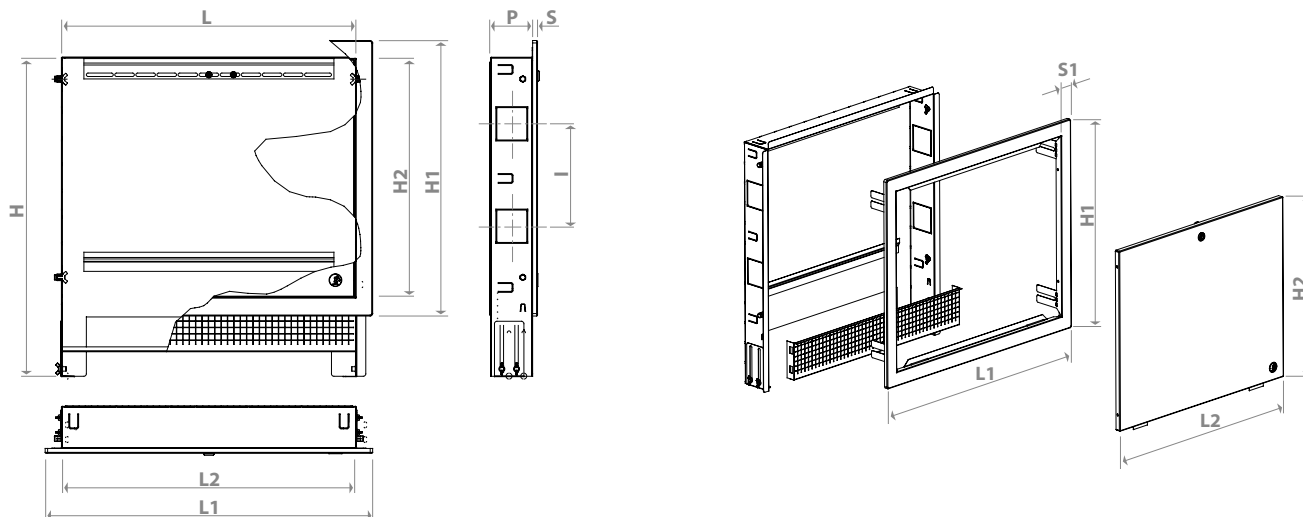

| Código | AC 71 314 | AC 71 208 | AC 71 216 | AC 71 377 | AC 71 606 |
|--------|-----------|-----------|-----------|-----------|-----------|
| L | 400 | 600 | 800 | 1000 | 1200 |
| H | 650÷740 | 650÷740 | 650÷740 | 650÷740 | 650÷740 |
| P | 85÷130 | 85÷130 | 85÷130 | 85÷130 | 85÷130 |
| I | 210 | 210 | 210 | 210 | 210 |
| L1 | 468 | 668 | 868 | 1068 | 1268 |
| H1 | 562 | 562 | 562 | 562 | 562 |
| S | 10 | 10 | 10 | 10 | 10 |
| S1 | 35 | 35 | 35 | 35 | 35 |
| L2 | 398 | 598 | 798 | 998 | 1198 |
| H2 | 492 | 492 | 492 | 492 | 492 |