

# SEPARADOR DE AIRE-DEFANGADOR

## SERIE 546, 5461

### DESCRIPCIÓN

Los separadores de aire-desfangadores se emplean para eliminar de modo continuo el aire y las impurezas contenidos en los circuitos hidráulicos de las instalaciones de climatización. Eliminan de modo automático todo el aire presente en los circuitos, incluidas las microburbujas. Al mismo tiempo, retienen las impurezas contenidas en el agua del circuito y las recogen en la parte inferior del cuerpo de la válvula, que se puede vaciar. Las versiones dotadas de imán son indicadas para la separación de las impurezas ferrosas.

La circulación de agua completamente libre de aire e impurezas asegura el funcionamiento ideal del sistema, sin ruido, corrosión, sobrecalentamientos localizados ni daños mecánicos. Los separadores de aire-desfangadores roscados, embridados y soldables se pueden suministrar con una carcasa preformada en caliente para garantizar el aislamiento térmico durante el uso con agua caliente o refrigerada.



### CARACTERÍSTICAS TÉCNICAS

Serie	546 roscados	546 embridados y soldables
<b>Materiales</b>		
Cuerpo:	- DN 20÷DN 32 latón EN 12165 CW617N acero pintado con resinas epoxis - DN 40-DN 50 acero pintado con resinas epoxi	Acero pintado con resinas epoxis
Cámara de separación de barro:	latón EN 12165 CW617N	-
Cuerpo de la válvula automática de purga de aire:	latón EN 12165 CW617N	Latón EN 12165 CW617N
Elemento interior:	PA66G30	Acero inoxidable
Flotante:	PP	PP
Guía flotante y varilla:	latón EN 12164 CW614N	Latón EN 12164 CW614N
Palanca flotante y muelle:	acero inoxidable	Acero inoxidable
Juntas de estanqueidad:	EPDM	EPDM
Grifo de descarga:	latón EN 12165 CW617N	-
Válvula de descarga:	-	Latón EN 12165 CW617N
<b>Prestaciones</b>		
Fluido utilizable:	Agua, soluciones de glicol	Agua, soluciones de glicol no peligrosas excluidas del campo de aplicación de la directiva 67/548/CE
Porcentaje máximo de glicol:	50 %	50 %
Presión máxima de servicio:	10 bar	10 bar
Campo de temperatura:	0÷110 °C	0÷110 °C
Capacidad de separación de partículas:	hasta 5 µm	hasta 5 µm
Inducción magnética sistema de anillo:	(serie 5461) 2 x 0,3 T	-

Serie	546 roscados	546 embridados y soldables
<b>Conexiones</b>		
Principales:	con racores bicono para tubo de cobre Ø 22 mm; 3/4", 1", 1 1/4", 1 1/2", 2" H (ISO 228-1)	DN 50+DN 150, PN 16 DN 200+DN 300, PN 10 acoplamiento con contrabrida EN 1092-1
Portasonda:		DN 50+DN 150 soldables DN 200+DN 300, entrada/salida 1/2" H
Descarga:	Portamanguera	DN 50+DN 150, 1" H DN 200+DN 300, 2" H

<b>Características técnicas de aislamiento de los modelos roscados, códigos AC01240, AC01241</b>	
Material:	PE-X expandido de celdas cerradas
Espesor:	10 mm
Densidad:	- Parte interior: 30 kg / m <sup>3</sup> - Parte exterior: 80 kg / m <sup>3</sup>
Conductividad térmica (ISO 2581):	- A 0 °C: 0,038 W/(m·K) - A 40 °C: 0,045 W/(m·K)
Coefficiente de resistencia al vapor (DIN 52615):	> 1.300
Campo de temperatura de servicio:	0+ 110 °C
Reacción al fuego (DIN 4102):	Clase B2

<b>Características técnicas de aislamiento de los modelos roscados</b>	
Material:	PE-X expandido de celdas cerradas
Espesor:	20 mm
Densidad:	- Parte interior: 30 kg / m <sup>3</sup> - Parte exterior: 80 kg / m <sup>3</sup>
Conductividad térmica (ISO 2581):	- A 0 °C: 0,038 W/(m·K) - A 40 °C: 0,045 W/(m K)
Coefficiente de resistencia al vapor (DIN 52615):	> 1.300
Campo de temperatura de servicio:	0+ 110 °C
Reacción al fuego (DIN 4102):	Clase B2

<b>Características técnicas de aislamiento de los modelos embridados y soldables de DN 50 a DN 150</b>	
Material:	PE-X expandido de celdas cerradas
Espesor:	DN 50+DN 100; 60 mm DN 125-DN 150; 50 mm
Densidad:	- Parte interior: 30 kg / m <sup>3</sup> - Parte exterior: 80 kg / m <sup>3</sup>
Conductividad térmica (ISO 2581):	- A 0 °C: 0,038 W/(m·K) - A 40 °C: 0,045 W/(m K)
Coefficiente de resistencia al vapor (DIN 52615):	> 1.300
Campo de temperatura de servicio:	0+ 110 °C
Reacción al fuego (DIN 4102):	Clase B2

<b>Película exterior</b>	
Material:	Aluminio rústico gofrado
Espesor:	0,7 mm
Densidad:	Clase 1

**DIMENSIONES (mm)**

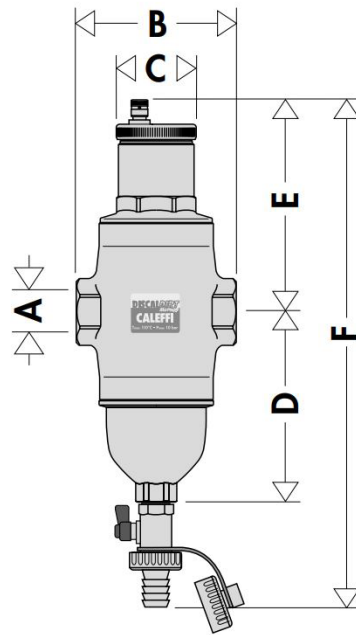

Código	Medida	A	B	C	D	E	F	Peso (kg)
AC01240	DN 20	3/4"	108	55	128	141	325	2,9
AC01241	DN 25	1"	108	55	128	141	325	2,9

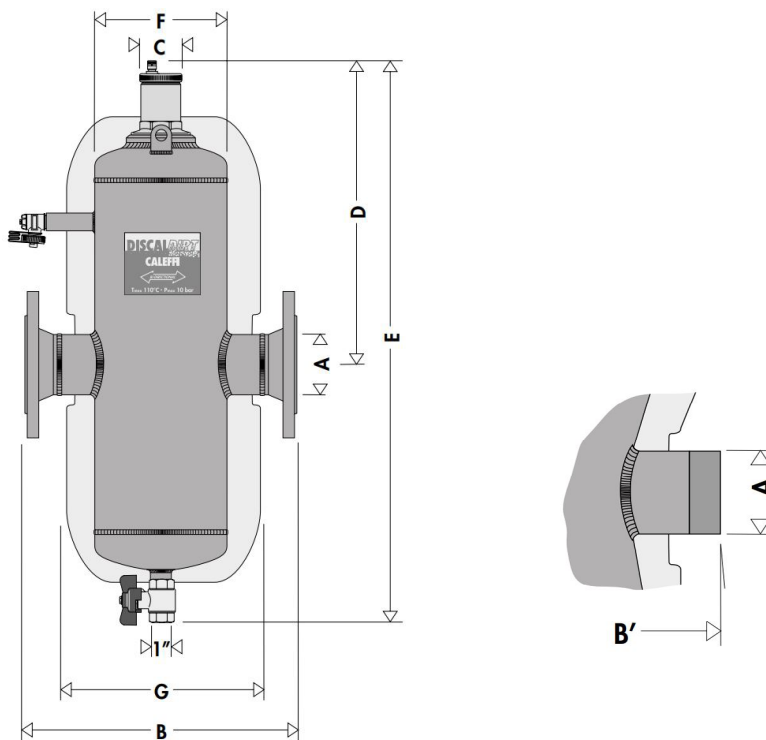

Medida	Volumen (l)
DN 50	13,6
DN 65	13,8
DN 80	28,6
DN 100	29,6
DN 125	85
DN 150	87

Código	A	B	B'	C	D	E	F	G	Peso (kg)
AC01245	DN 50	350	260	55	374	775	169	300	18
AC01246	DN 65	350	260	55	374	775	169	300	19
AC01247	DN 80	466	366	55	436	912	219	370	33
AC01248	DN 100	470	366	55	436	912	219	370	35
AC01249	DN 125	635	525	55	541	1245	324	480	82
AC01250	DN 150	635	525	55	541	1245	324	480	85

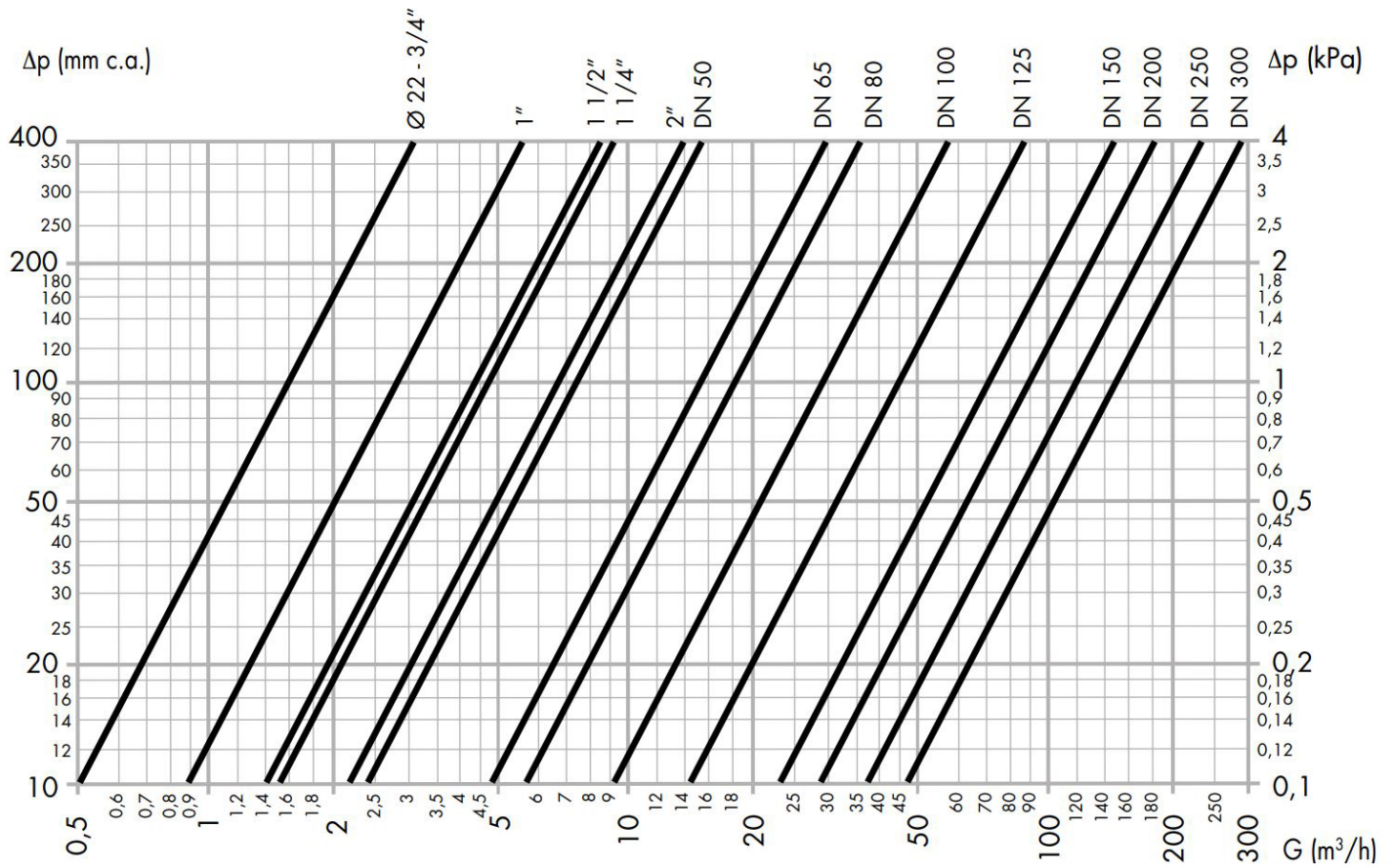

La velocidad máxima recomendada del fluido en las conexiones del dispositivo es - 1,2 mis.  
La tabla siguiente indica los caudales máximos para respetar esta condición.

DN	DN 20	DN 25	DN 32	DN 40	DN 50	DN 50	DN 65	DN 80	DN 100	DN 125	DN 150	DN 200	DN 250	DN 300
Conexiones	Ø 22- 3/4"	1"	1 1/4"	1 1/2"	2"	-	-	-	-	-	-	-	-	-
Kv (m³/h)	16,2	28,1	46,7	43,2	68,3	75	150	180	280	450	720	900	1200	1500
<b>Caudal máximo</b>														
l/min	22,7	35,18	57,78	56,78	94,63	141,2	238,6	361,5	564,8	980,0	1436,6	2433,0	3866,0	5416,0
m³/h	1,36	2,11	3,47	3,41	5,68	8,47	14,32	21,69	33,69	58,8	86,2	146,0	232,0	325,0