

INSERTABLE PELLET

BOREAL INSERT 7

BOREAL

DESCRIPCIÓN

El modelo Boreal Insert 7 dispone dentro de la cámara de combustión de: una caja / bolsa con un guante térmico que nos permite manipular la maneta de la puerta y otros componentes (quemador). El cable eléctrico de interconexión entre la estufa y la red, un gancho para facilitar la retirada y limpieza del quemador, el mando a distancia de la ducha o insertable, un libro de mantenimiento donde se registrará las tareas realizadas a la estufa así como el presente manual de uso, instalación y mantenimiento. Dentro de la cámara también se encuentra el quemador de la estufa o insertable y el cajón de cenizas.

Con el sistema Smart Control, la estufa detecta y analiza variables como la calidad del pellet, características de la instalación y factores ambientales, para auto-configurarse y optimizar al máximo su funcionamiento.



Código: CE17970

CARACTERÍSTICAS TÉCNICAS

Encendido rápido	-
Sensor de nivel de carga	-
Potencia máx	7 kW
Potencia nominal (máx-mín)	6-4 kW
Rendimiento	89 - 93 %
Volumen calefactable	150 m ³
Consumo	1,4 - 0,95 kg/h
Emisiones CO	0,022 % - 0,017 %
Autonomía	7 - 11 h
Capacidad del depósito	11 kg
Diámetro de salida de humos	80 mm
Diámetro de entrada de aire	40 mm
Peso	85 kg

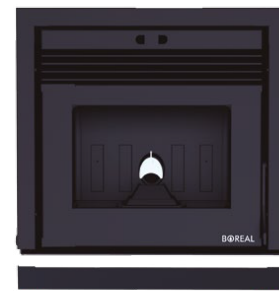

OPCIONAL: KIT-MARCO4-BI7
Perfil interior del marco para convertirlo a 4 lados.

DIMENSIONES (mm)

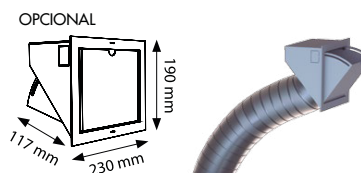
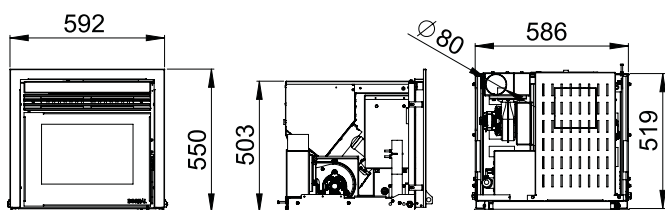

OPCIONAL KIT-CAR-B17:
Kit de carga (rejilla de carga + tubo de 1 metro).

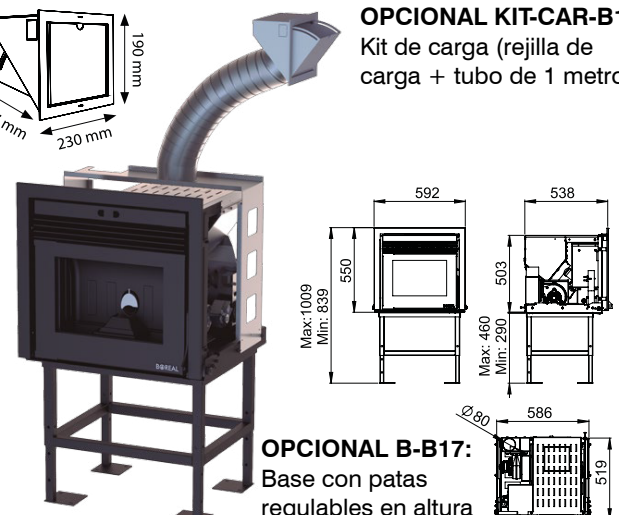

OPCIONAL B-B17:
Base con patas regulables en altura