

## CONJUNTOS MODULARES EUROCONDENS SGB

**BAXI**

### DESCRIPCIÓN

**Homologado como un único generador**, según la Directiva 2009/142/CE relativa a los aparatos de gas, lo que permite evacuar mediante una única chimenea.

**Incluyen kit colector de humos** para evacuación a una chimenea común. Posibilidad de conexión superior o posterior mediante codos de 90°.

**Disponibilidad de kits hidráulicos como accesorios** para facilitar la instalación, donde se incluyen los colectores ida y retorno, válvulas de corte y antirretorno y circuladores Quantum Eco .

**El mejor conjunto modular para grandes instalaciones:** Una combinación integral perfecta para las Soluciones Comerciales de mayor demanda calorífica, facilitando su instalación en el mínimo espacio y con las máximas prestaciones de un conjunto funcionando y gestionado como generador único.



Código: BR 31 159\_165

### CARACTERÍSTICAS TÉCNICAS

Modelo		SGB 2x215	SGB 2x260	SGB 2x300
Potencia útil 80/60 °C (min-max)	kW	33,5-420,2	40,2-509	47,1-588,6
Potencia útil 50/30 °C (min-max)	kW	37,4-459,2	44,9-556,2	52,3-644,2
Rendimiento útil (1) con carga 100%	%	106,8	107,0	107,1
Rendimiento útil (1) con carga 30%	%	106,9	107,0	107,1
Rendimiento útil (2) con carga 100%	%	97,7	97,9	98,0
Peso neto aproximado	kg	570	628	688
Diámetro chimenea común	mm	200 / 250	250	250 / 300
Long. máx. evacuación chimenea	m	20 / 60	50	50 / 60
Capacidad agua	l	76	90	106
Presión máxima de trabajo	bar	6	6	6
Tipo de gas (4)		GN / GP	GN / GP	GN / GP
Referencia		<b>222995036</b>	<b>222995037</b>	<b>222995038</b>
Código		<b>BR 31 159</b>	<b>BR 31 160</b>	<b>BR 31 161</b>
<b>Kit hidráulico KB para 2xSGB (opcional)</b>				
Modelo		<b>KB 1</b>	<b>KB 2</b>	<b>KB 2</b>
Circuladores incluidos		Quantum Eco 40	Quantum Eco 50 M	Quantum Eco 50 M
Referencia		<b>222927371</b>	<b>222927372</b>	<b>222927372</b>
<b>Colector de humos BK para 2xSGB (incluido todos los conjuntos Modulares SGB)</b>				
Modelo		<b>BK 250 / 2 <sup>(3)</sup></b>	<b>BK 250 / 2 <sup>(3)</sup></b>	<b>BK 250 / 2 <sup>(3)</sup></b>
Referencia		<b>141047015</b>	<b>141047015</b>	<b>141047015</b>

KB 1: SGB 2x215

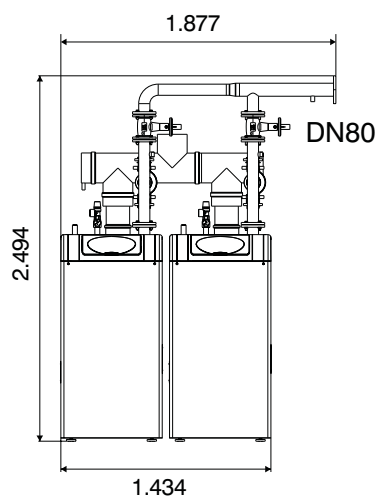

KB 2: SGB 2x260 / 2x300

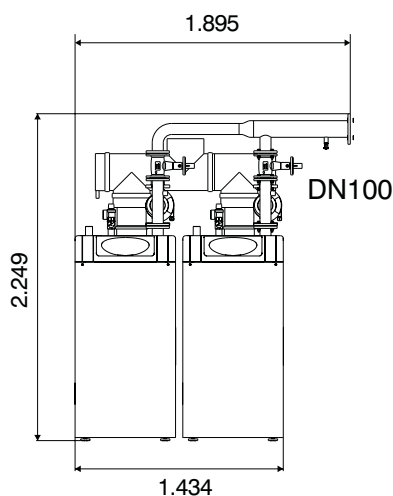

KB 3: SGB 2x400 ÷ 2x540 y KB 4: SGB 2x610

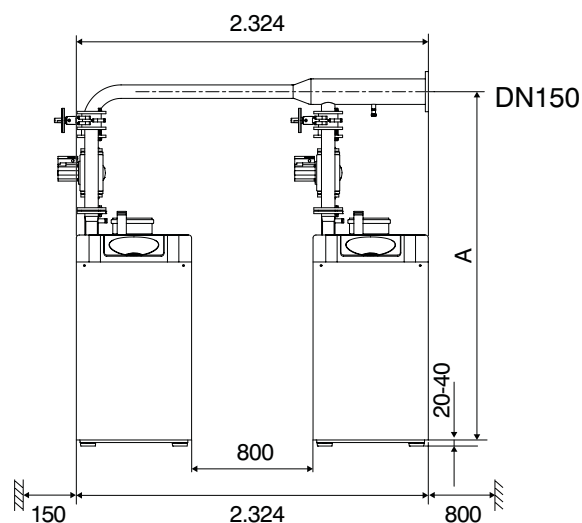

Modelo		SGB 2x400	SGB 2x470	SGB 2x540	SGB 2x610
Potencia útil 80/60 °C (min-max)	kW	80,4 - 787,6	93,0 - 918	106,6 - 1053,8	119,2 - 1191,4
Potencia útil 50/30 °C (min-max)	kW	88,9 - 852	102,8 - 993,2	117,7 - 1140,6	131,5 - 1289,6
Rendimiento útil (1) con carga 100%	%	106,5	105,7	105,6	105,7
Rendimiento útil (1) con carga 30%	%	106,6	105,9	105,7	105,8
Rendimiento útil (2) con carga 100%	%	98,0	97,7	97,6	97,7
Peso neto aproximado	kg	1.080	1.196	1.272	1.348
Diámetro chimenea común	mm	250 / 300	250 / 300	300 / 350	300 / 350
Long. máx. evacuación chimenea	m	30 / 40	17 / 40	30 / 35	30 / 35
Capacidad agua	l	146	168	194	212
Presión máxima de trabajo	bar	6	6	6	6
Tipo de gas (4)		GN	GN	GN	GN
Referencia		<b>222995039</b>	<b>222995040</b>	<b>222995041</b>	<b>222995042</b>
Código		<b>BR 31 162</b>	<b>BR 31 163</b>	<b>BR 31 164</b>	<b>BR 31 165</b>
<b>Kit hidráulico KB para 2xSGB (opcional)</b>					
Modelo		<b>KB 3</b>	<b>KB 3</b>	<b>KB 3</b>	<b>KB 4</b>
Referencia		<b>222927373</b>	<b>222927373</b>	<b>222927373</b>	<b>222927374</b>
Circuladores incluidos		Quantum Eco 65 H	Quantum Eco 65 H	Quantum Eco 65 H	Quantum Eco 80
<b>Colector de humos BK para 2xSGB (incluido todos los conjuntos Modulares SGB)</b>					
Modelo		<b>BK 350</b>	<b>BK 350</b>	<b>BK 350</b>	<b>BK 350</b>
Referencia		<b>141047029</b>	<b>141047029</b>	<b>141047029</b>	<b>141047029</b>