

BASE ADHESIVA



DESCRIPCIÓN

Para cableados en instalaciones interiores.

CARACTERÍSTICAS

- Material: Poliamida 6.6 No metálico, materiales aislantes sin halógenos.
- Contenido en siliconas: Sin siliconas.
El papel protector de la cinta adhesiva contiene silicona.
- Temperatura de aplicación: -40°C a +60°C
- Temperatura mínima de instalación: +15°C
- Color: Natural
- Anchos de bridas recomendables: 2,5mm, 3,6mm 4,8mm

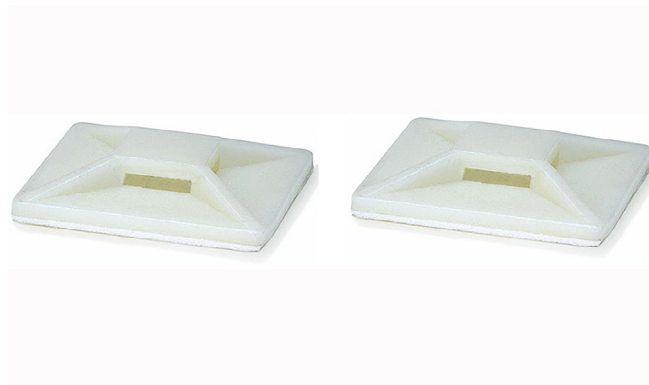

Código: EM04540

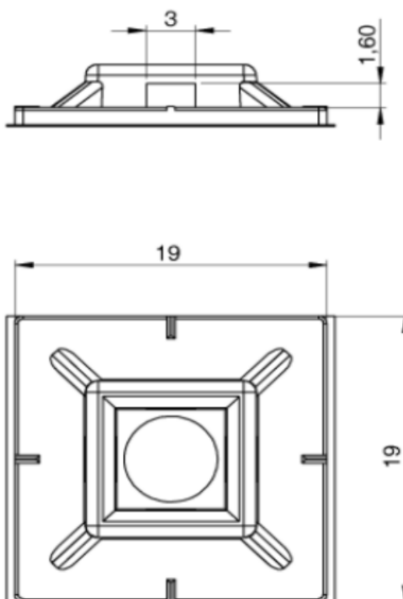

Las dimensiones se expresan en mm.