

GRIFO CURVO JARDÍN



CARACTERÍSTICAS TÉCNICAS

- Temperatura máxima 180 °C
- Temperatura de trabajo 150 °C
- Presión trabajo 25 bar
- Agua potable Sí
- PN-25 PASO TOTAL
- Sistema PATENTADO anti-fuga en el eje
- Sistema de bloqueo de la maneta



MATERIALES

- **Cuerpo:** Latón CW617N, según norma UNE-EN 12165
- **Eje y tuerca:** Latón CW614N, según norma UNE-EN 12164
- **Juntas tóricas:** EPDM, según norma UNE-EN681-1
- **Asientos:** PTFE, válido para agua potable
- **Maneta:** Acero inoxidable AISI-304

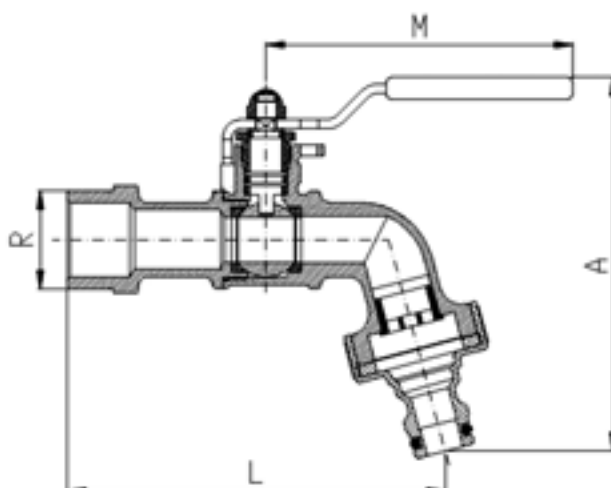

Código	Medida	Paso Ø	Dimensiones en mm			Peso (Kg)
			A	L	M	
FO52001	1/2"-3/4"	10	105	107	89	0,32
FO52002	3/4"-1"	12	110	115	89	0,41