

TERMOSTATO DE AMBIENTE DIGITAL

DT90



DESCRIPCIÓN

La gama de termostatos DT90 es un producto diseñado para proporcionar confort y economía en los sistemas de calefacción.

CARACTERÍSTICAS

- Ahorro de energía mediante el control TPI
- Simple interfaz de usuario
- La pantalla muestra la temperatura ambiente, con opción a mostrar la de consigna
- Ajuste de 5 a 35 °C con incrementos de 0,5 °C
- Alimentación con pilas 2 x AA (LR6)
- Contacto 24...230 VAC SPDT libre de potencial
- Corriente máxima 8 A (3 A inductivos)
- En DT90E, Botón ECO ahorro de energía para cambiar a una temperatura inferior durante un tiempo de su elección (1...24 horas)



MODELOS

Código	Modelo	Descripción
CO19033	DT90A1008	Termostato de ambiente digital
CO19035	DT90E1012	Termostato de ambiente digital con modo de ahorro de energía ECO

MANDOS E INDICACIONES EN PANTALLA

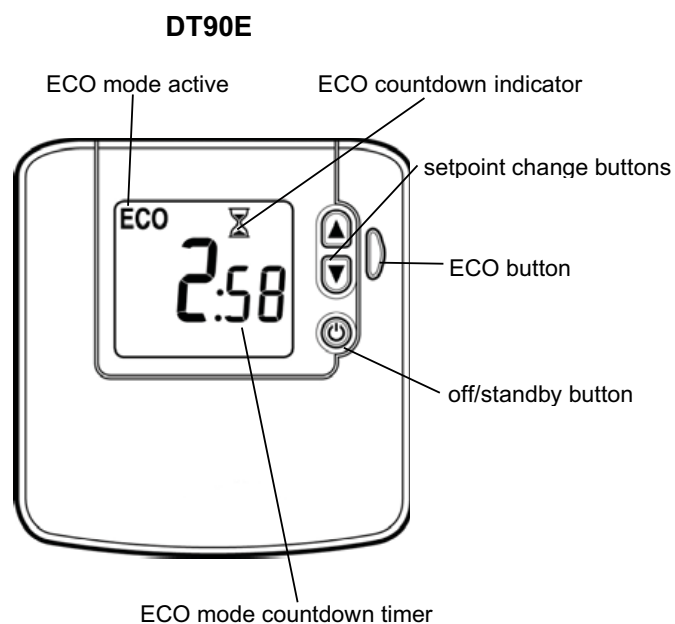
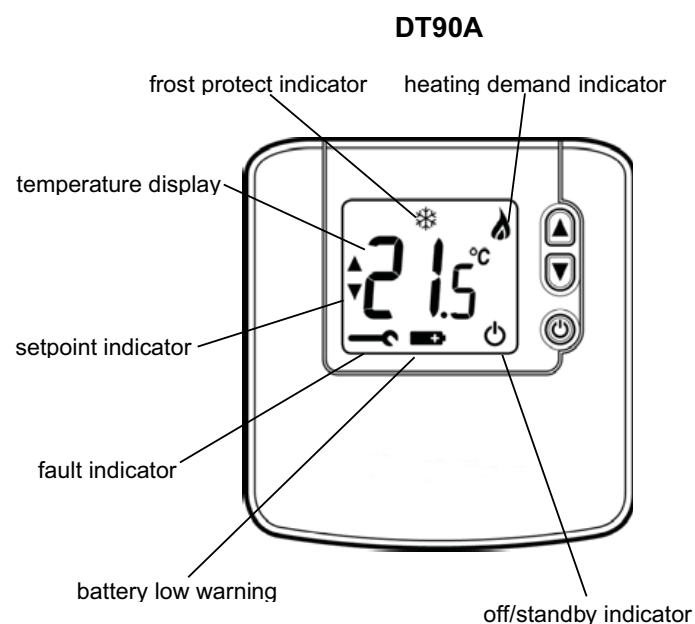

CONEXIONES

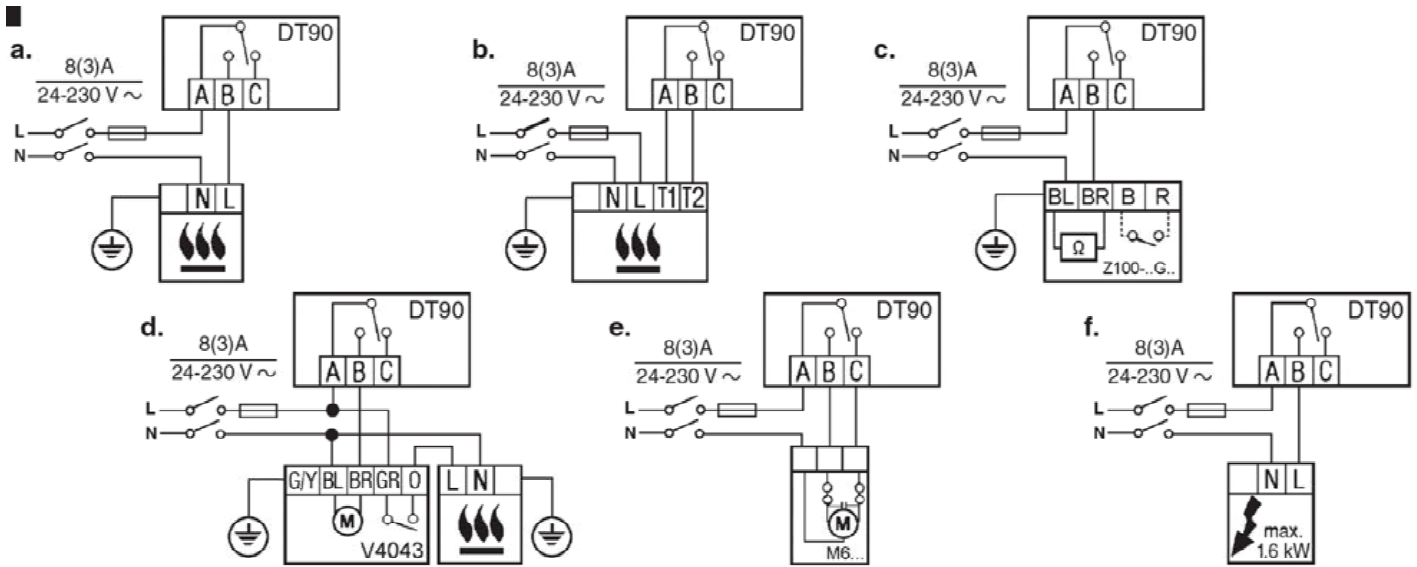

- a. Caldera
- b. Caldera (conexión libre de potencial)
- c. Actuador térmico
- d. Válvula de zona
- e. Actuador eléctrico
- f. Calefacción eléctrica (máximo 1.6 W conmutación directa)

DIMENSIONES (mm)

