

TERMOSTATO AMBIENTE PARA FANCOIL FAN-COMFORT

CARACTERÍSTICAS TÉCNICAS

- **Regulación de temperatura:** +5 °C a +30 °C
- **Gradiente de temperatura:** 1K / 15 min.
- **Potencia de contactos:** 6(2) A / 250 V
- **Diferencial de temperatura:** 0.6 °C a 20 °C
- **Protección eléctrica:** Clase II IP30

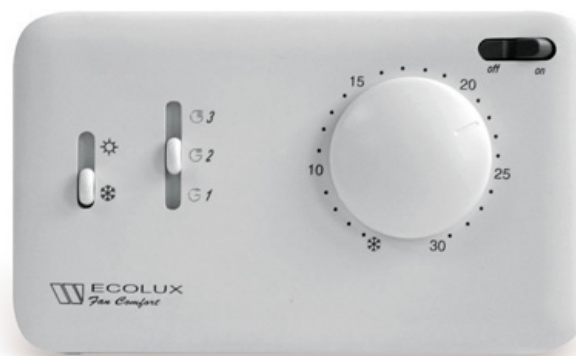

CONEXIONADO ELÉCTRICO

Código: CO14401

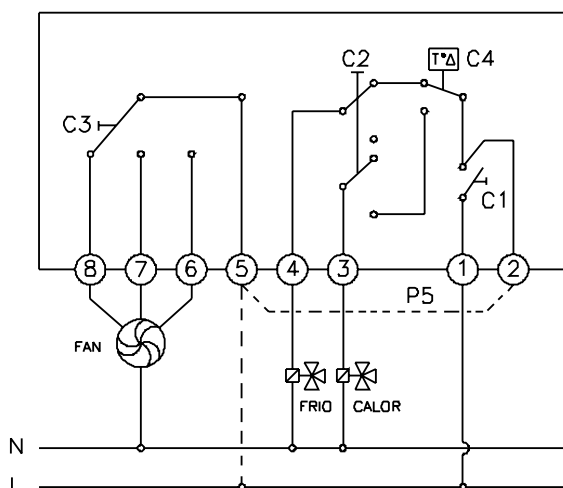

- C1 - On - Off
- C2 - Calor - Frio
- C3 - Selector velocidad ventilador
- C4 - Termostato mecánico

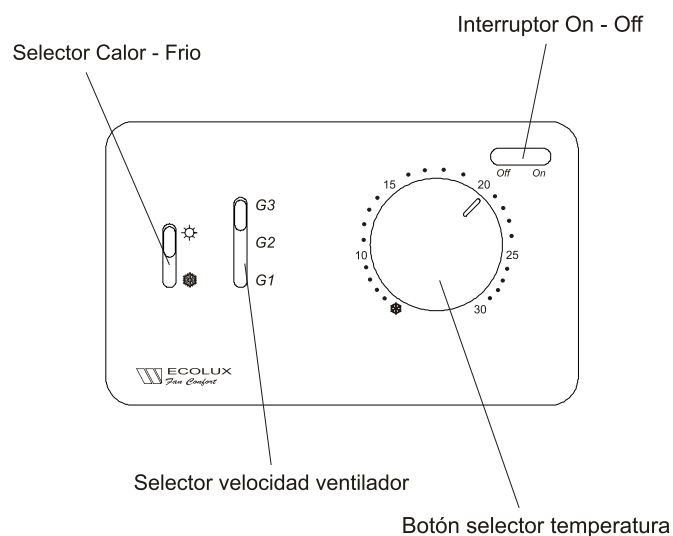

- 1 - Línea.
- 2 - Conexión 2-5.
- 3 - Válvula de calor.
- 4 - Válvula de frio.
- 5 - Conexión con 2 o línea.
- 6 - Velocidad alta (G3).
- 7 - Velocidad media (G2).
- 8 - Velocidad baja (G1).