

VÁLVULAS ROTATIVAS MOTORIZADAS VÁLVULA MEZCLADORA SERIE VRG140



La válvula mezcladora rotativa compacta de 4 vías serie VRG140 está disponible en las dimensiones DN 15-50, y está fabricada de latón, PN 10. Hay disponibles dos tipos de conexiones: rosca interna y rosca externa. Diseño registrado.

FUNCIONAMIENTO

La serie ESBE VRG140 es una gama de válvulas mezcladoras compactas con un nivel de fuga muy bajo, fabricadas en aleaciones especiales de latón que permiten su uso en instalaciones de calefacción y refrigeración.

Para un funcionamiento manual sencillo, las válvulas están equipadas con botones y topes antideslizantes un ángulo operativo de 90°.

El selector de posición de la válvula se puede girar e invertir, lo cual ofrece posiciones de montaje muy diversas.

Junto con el actuador ESBE serie ARA600, las válvulas VRG140 también se pueden automatizar fácilmente y ofrecen una buena precisión de regulación gracias a la exclusiva interfaz válvula-actuador. Para lograr funciones de control más avanzadas, los controladores ESBE permiten incluso más aplicaciones.

Las válvulas ESBE VRG140 están disponibles en las dimensiones DN 15-50 con rosca interna y con rosca externa.

SERVICIO Y MANTENIMIENTO:

El diseño ligero y compacto de la válvula facilita el acceso de las herramientas al montar y desmontar la válvula.

Hay disponibles kits de reparación para los principales componentes



VÁLVULA VRG140 DISEÑADA PARA:

Calefacción. Refrigeración de confort. Calefacción solar.

ACTUADORES Y REGULADORES ADECUADOS:

Serie ARA600 - Serie 90* - Serie 90C - Serie CRD100 - Serie CRC110, CRC120*, CRC140 - Serie CRB100 - Serie CRA110 - CRA120*, CRA140, CRA150.

* Es necesario un kit adaptador.

DATOS TÉCNICOS:

Clase de presión: PN10
 Temperatura del medio: máx. (continuamente) +110°C
 máx. (temporalmente) +130°C
 mín. -10°C
 Par de torsión (con presión nominal) DN15-32 : < 3 Nm
 DN40-50 : < 5 Nm
 Tasa de fuga en % de caudal*: < 1,0%
 Presión de trabajo: 1 MPa (10 bares)
 Pérdida máx. de carga diferencial: 100 kPa (1 bar)
 Presión de cierre: 100 kPa (1 bar)
 Rango de operación Kv/Kv mín., A-AB: 100
 Conexiones: Rosca interna, EN 10226-1
 Rosca externa, ISO 228/1
 * Presión diferencial 100 kPa (1 bar)

Material

Cuerpo de la válvula: . Latón resistente a la desgalvanización, DZR
 Sector de la válvula: Latón resistente a la abrasión
 Eje y anclaje circular: Compuesto de PPS
 Juntas tóricas: EPDM
 PED 2014/68/EU, artículo 4.3

CARACTERÍSTICAS DE LA VÁLVULA

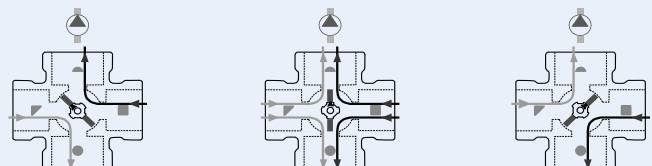
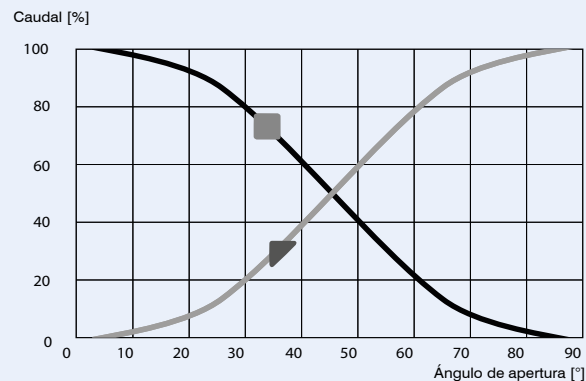

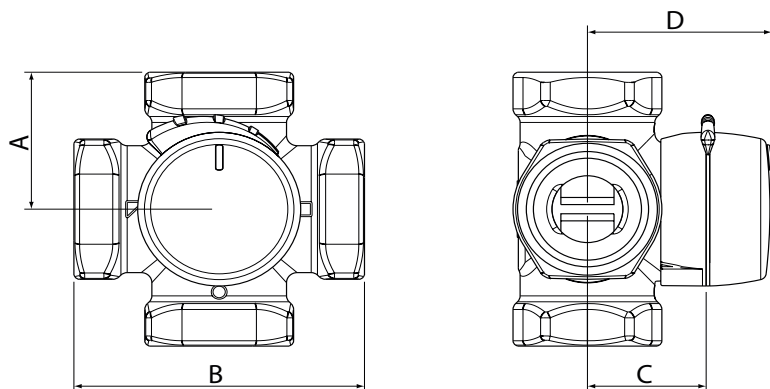
**VÁLVULAS ROTATIVAS MOTORIZADAS
VÁLVULA MEZCLADORA
SERIE VRG140**

El tope del eje de lado plano mira hacia la posición del manguito.

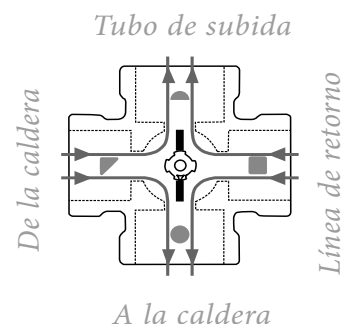
SERIE VRG141, ROSCA INTERNA

Código	Ref. ESBE	Modelo	DN	Kv*	Conexión	A	B	C	D	Peso [kg]
CO 10 220	11640100	VRG141	15	2,5	Rp 1/2"	36	72	32	50	0,40
CO 10 221	11640200		20	4	Rp 3/4"	36	72	32	50	0,52
-	11640300			6,3						
CO 10 222	11640400		25	10	Rp 1"	41	82	34	52	0,80
CO 10 223	11640500		32	16	Rp 1 1/4"	47	94	37	55	1,08
CO 10 224	11641500		40	25	Rp 1 1/2"	53	106	44	62	1,89
CO 10 225	11641700		50	40	Rp 2"	60	120	46	64	2,55

SERIE VRG142, ROSCA EXTERNA

Código	Ref. ESBE	Modelo	DN	Kv*	Conexión	A	B	C	D	Peso [kg]
-	11640800	VRG142	15	2,5	G 3/4"	36	72	32	50	0,40
-	11640900		20	4	G 1"	36	72	32	50	0,52
-	11641000			6,3						
-	11641100		25	10	G 1 1/4"	41	82	34	52	0,80
-	11641200		32	16	G 1 1/2"	47	94	37	55	1,08
-	11641600		40	25	G 2"	53	106	44	62	1,89
-	11641800		50	40	G 2 1/4"	60	120	46	64	2,55

* Valor de Kv en m³/h con una pérdida de carga de 1 bar. Diagrama de caudal, véase el del catálogo.

EJEMPLOS DE INSTALACIÓN:

Todos los ejemplos de instalación se pueden invertir. El selector de posición de la válvula se puede girar e invertir para adaptarse a diversos diseños de instalación y debe montarse en la posición correcta según se indica en las instrucciones de instalación. Con los símbolos que hay en los puertos de la válvula (■●▲) se reduce el riesgo de instalación incorrecta.

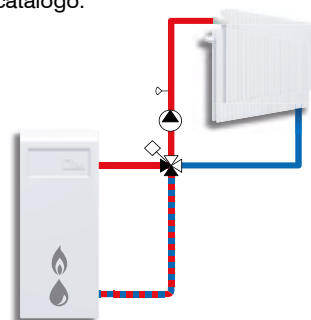

Mezcladora

VÁLVULAS ROTATIVAS MOTORIZADAS
VÁLVULA MEZCLADORA
SERIE VRG140

DIMENSIONES:

**SISTEMAS DE CALEFACCIÓN CON RADIADORES O
POR SUELO RADIANTE**

Comience por la demanda calorífica en kW (por ejemplo, 25 kW) y desplácese verticalmente hasta el valor de Δt elegido (por ejemplo, 15°C).

Desplácese horizontalmente hasta el campo sombreado (pérdida de carga de 3-15 kPa) y seleccione el valor de Kv

más pequeño (por ejemplo, 4,0). Encontrará la válvula mezcladora con el valor de Kv adecuado en la descripción del producto respectiva.

OTRAS APLICACIONES:

Asegúrese de no superar el valor máximo de ΔP (véanse las líneas A y B del gráfico siguiente).

