

CARTUCHOS FILTRANTES

BESTTASTE 20

DESCRIPCIÓN

Indicados para la eliminación de sabores y olores en instalaciones de fuentes e agua fría y máquinas de vending.

- Altas capacidades de filtro
- Retención de partículas fiable
- Agua pura y con un sabor delicioso al instante
- Cambio de filtro sencillo y rápido

LA MEJOR AGUA PARA BEBIDAS CALIENTES Y FRÍAS

Cartuchos filtrantes besttaste

Ofrecen la mejor agua para sus máquinas expendedoras, cafeteras y expendedores de agua.

Se eliminan de modo seguro las partículas generadas en la instalación e incluso los sabores u olores extraños y perturbadores (p. ej., cloro). Se garantiza así un sabor óptimo en todas las bebidas frías y calientes. Con besttaste el agua, p. ej., de los expendedores de agua, conserva una calidad excelente e inalterable. Pero también se benefician de una mejor calidad de agua las cafeteras y las máquinas expendedoras en regiones con menor dureza de carbonatos. Y para una alta dureza de carbonatos (contenido de cal) el complemento ideal lo ponen las bujías filtrantes bestmax de BWT water+more, que se ajustan con la misma tecnología de conexión (cabezal filtrante).

Tecnología punta besttaste

- La mejor agua, sin partículas, al instante
- No requiere lavados costosos
- Aplicable horizontal y verticalmente

Técnica de conexión

- Cabezal filtrante universal de BWT water+more
- Válvula de cierre automática con el cambio de filtro
- Soporte mural giratorio

Besttaste mejora el sabor

- Elimina los olores y sabores indeseados del agua
- Reduce el contenido de metales pesados
- Elimina partículas de 5 μm
- Con su baño especial de carbono activo, inhibe el crecimiento bacteriano

Ideal para máquinas expendedoras

- Compacto y de dimensiones reducidas
- Cambio de filtro sencillo
- Filtro de alta capacidad (60.000 litros)

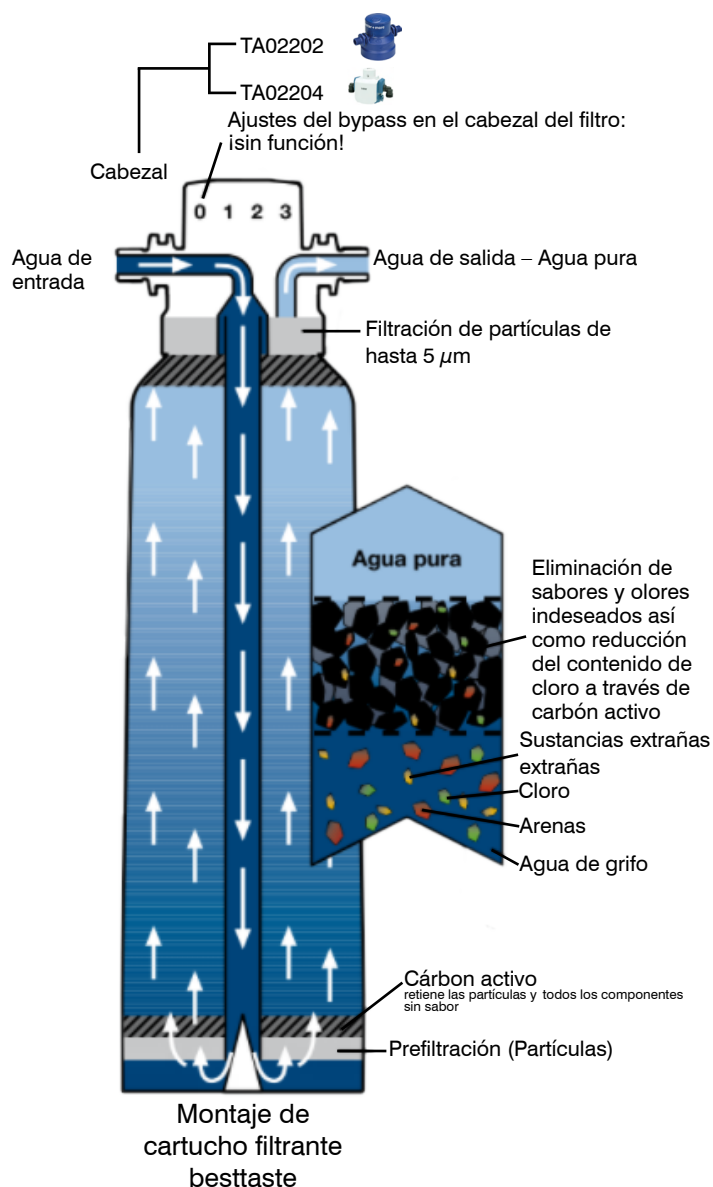

DATOS TÉCNICOS

Bestaste	20
Rosca de conexión (in/out)	3/8"
Capacidad típica [litros]	60.000**
Filtración de partículas [μm]	5
Margen de presión de trabajo, mín.–máx. [kPa]/[bar]	200–800/2–8
Temperatura del agua, mín.–máx. [°C]	4–30
Temperatura ambiente durante el funcionamiento, mín.–máx. [°C]	4–40
Temperatura ambiente durante el almacenamiento/ transporte [°C]	-20–50
Altura total A [mm]	444
Altura de conexión B [mm]	344
\varnothing bujías filtrantes C [mm]	100
Peso (seco/húmedo) aprox. [kg]	1,9 / 2,8
Posición de funcionamiento	Horizontal o vertical

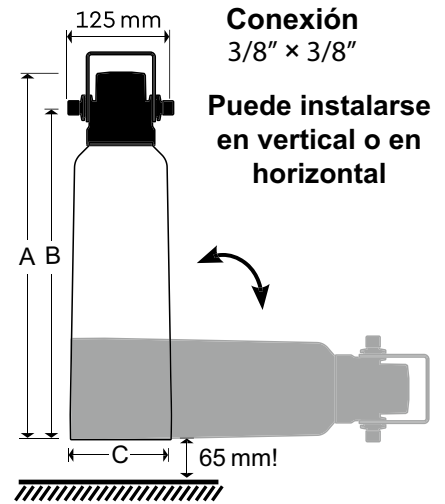

** máx. 12 meses

Suministro incluye:

- Bujía filtrante de alta capacidad
- Guía de montaje y manejo

Código	Artículo	Capacidad litros filtración
TA02226	Cartucho filtrante BESTASTE 20.5 Micras	60000