

ARRANCADOR DIRECTO PARA MOTOR



CARACTERÍSTICAS

- Grado de protección: IP55
- Categoría motores: AC3
- Intensidad máx.: 12A
- Tensión de mando: 230V (50 Hz)
- Contactor: 3RB8-1210 (1N0)
- Potencias normalizadas de los motores

1~	3~					I (A)
230V	230V	400V	440V	500V	690V	12
1,1kW	3kW	5,5kW	5,5kW	7,5kW	7,5kW	



DIMENSIONES (mm)

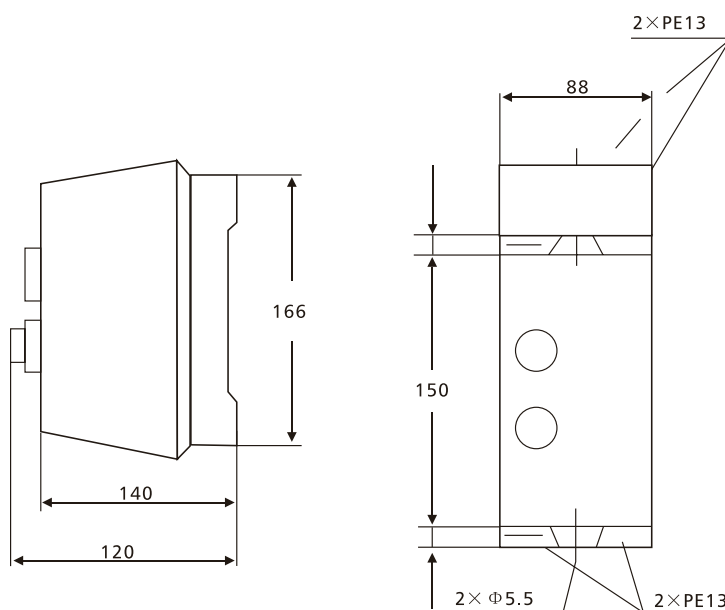

Conformidad con las normas: IEC 60947-4-1 EN 60947-4-1

Código	Modelo	Ajuste(I)	
		min.	máx.
EM08350	AD-D1306	1	1,6
EM08352	AD-D1307	1,6	2,5
EM08354	AD-D1308	2,5	4
EM08356	AD-D1310	4	6
EM08358	AD-D1312	5,5	8
EM08360	AD-D1314	7	10