

CAJA EMPOTRAR PARA PRE-INSTALACIÓN CON BANDEJA Y DESAGÜES LATERALES

ESCO**PRE-INST**

CARACTERÍSTICAS:

- Entradas pre-trepanadas en los laterales y en el fondo de la caja para la entrada de los tubos y cables.
- Construcción en ABS blanco.
- Caja individual de cartón.
- Forro aislante con banda autoadhesiva para el exterior de la bandeja, que evita las condensaciones.
- Suministro en cajas de 24 uds.

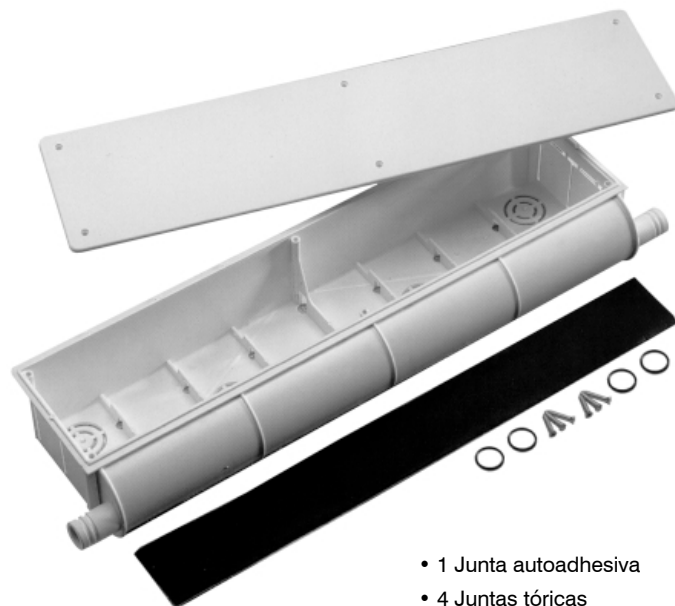

- 1 Junta autoadhesiva
- 4 Juntas tóricas
- 6 Tornillos fijación placa

DIMENSIONES EN MM.:

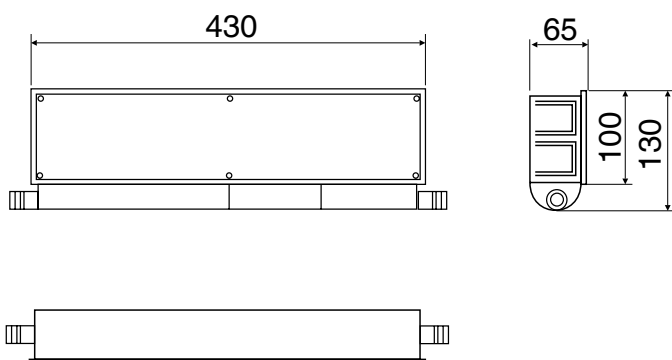

Código: AS 03 911

IMPORTANTE: En la instalación romper el orificio pre-trepanado de desagüe del lado deseado (fig. 1).

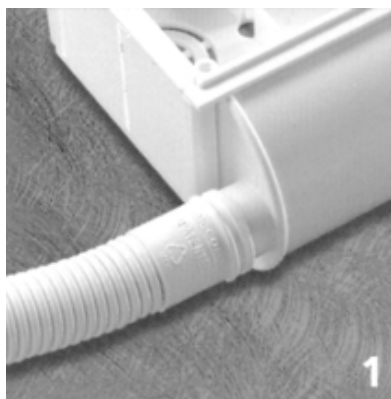

Detalle conexión tubo

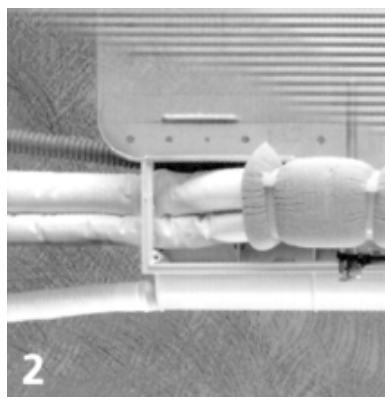

Detalle entrada tubo y cable