

## BOCAS PARA VENTILACIÓN

### BWC

Las bocas de aire de la serie **BWC** están diseñadas para la impulsión o extracción de aire en instalaciones de aire acondicionado, ventilación o calefacción.

Especialmente indicadas para extracción de aire en lavabos y para instalaciones de ventilación en viviendas oficiales, colegios y hospitales.

Su montaje se realiza en paredes o falso techo. Las bocas **BWC** permiten el paso de un elevado caudal de aire manteniendo unas buenas prestaciones en presión sonora. El caudal se regula fácilmente girando la parte central de la boca.

#### CLASIFICACIÓN

**BWC-N** Boca de extracción construida en acero galvanizado.

**BWC-S** Boca de impulsión construida en acero galvanizado.

**BWC-C** Boca de extracción e impulsión construida en polipropileno blanco.

#### MATERIAL

Todas las bocas van provistas de una junta en la parte posterior del marco para obtener un sellado estanco en todo el perímetro de contacto con el techo.

#### SISTEMAS DE FIJACIÓN

1) La fijación se realiza mediante clips y cuello de montaje.

#### ACABADOS

**R9010** Lacado blanco RAL 9010.

#### TEXTO DE PRESCRIPCIÓN

Sum. y col. de boca circular de cono central ajustable para ventilación con cuello de montaje serie **BWC-N R9010 dim. 100**, construida en acero galvanizado y lacado color blanco **RAL 9010**, fijación con clips y cuello de montaje. Marca **MADEL**.

**MADEL**



**BWC-N**

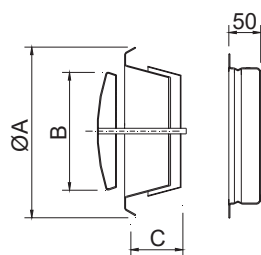

Ø	A	B	C
BWC-N-100	138	75	40
BWC-N-125	164	100	46
BWC-N-160	211	130	54
BWC-N-200	248	158	63

**BWC-S**

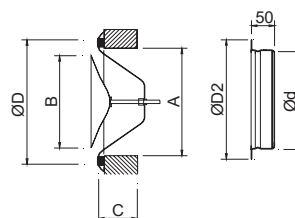

Ø	A	B	C	Ød	ØD2	ØD
BWC-S-100	104	75	40	99	122	140
BWC-S-125	129	99	46	124	148	170
BWC-S-160	169	119	54	159	184	202
BWC-S-200	209	157	64	199	225	254

**BWC-C**

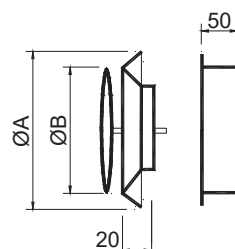

DIAM	A	B
BWC-C-100	148	87
BWC-C-125	168	106
BWC-C-150	186	130
BWC-C-200	240	178

**MADÉL**

SECCIÓN LIBRE DE SALIDA DEL AIRE m<sup>2</sup>

BWC	Qmin. m <sup>3</sup> /h	Qmax. m <sup>3</sup> /h
100	10	150
125	20	220
150	20	250
160	20	280
200	30	440

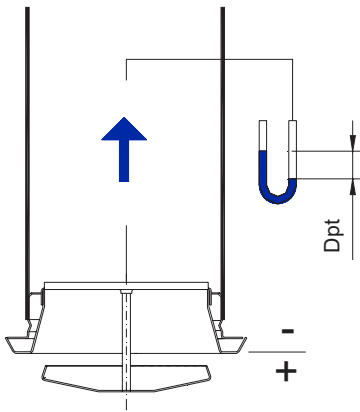

PERDIDA DE CARGA Y POTENCIA SONORA.

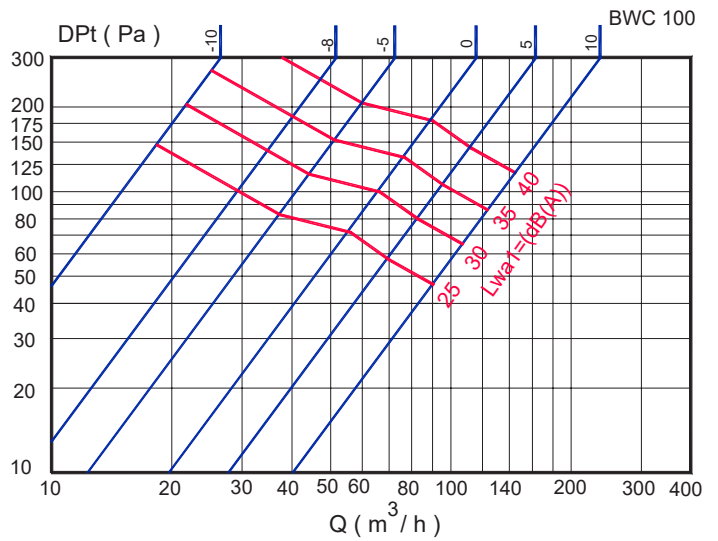

PERDIDA DE CARGA Y POTENCIA SONORA.

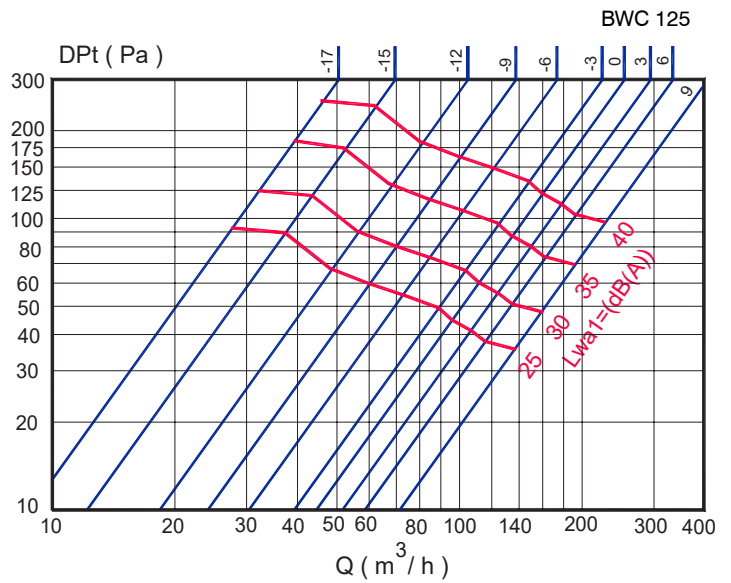

PERDIDA DE CARGA Y POTENCIA SONORA.

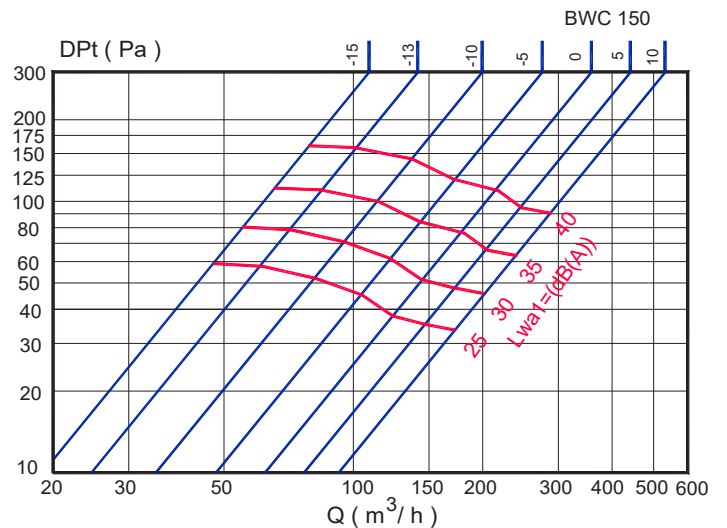

**M A D E L**

PERDIDA DE CARGA Y POTENCIA SONORA.

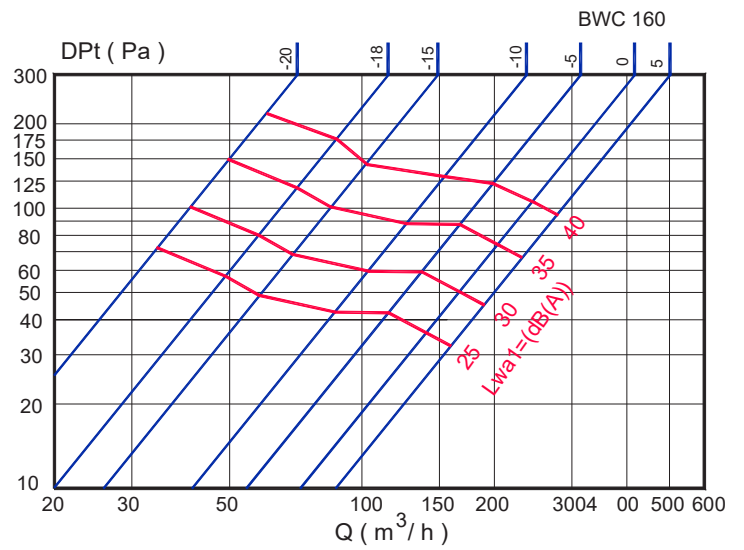

PERDIDA DE CARGA Y POTENCIA SONORA.

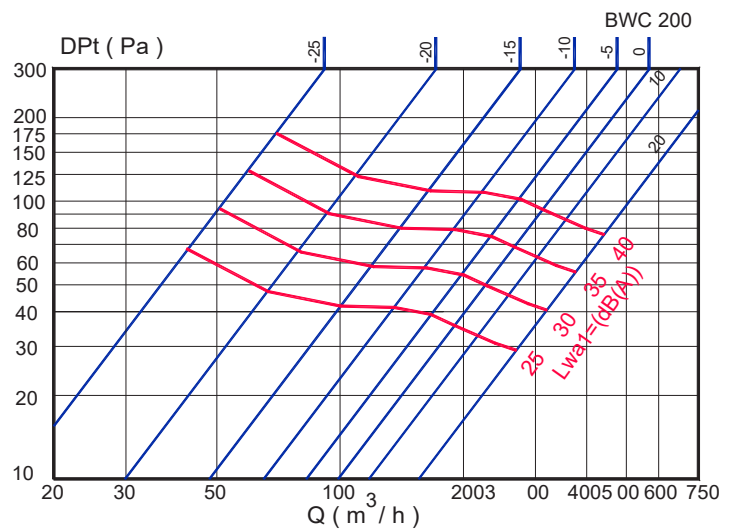

**MAD E L**

SECCION LIBRE DE SALIDA DEL AIRE (m<sup>2</sup>).

BWC-S	Qmin. m <sup>3</sup> /h	Qmax. m <sup>3</sup> /h
100	50	72
125	72	108
160	180	234
200	288	432

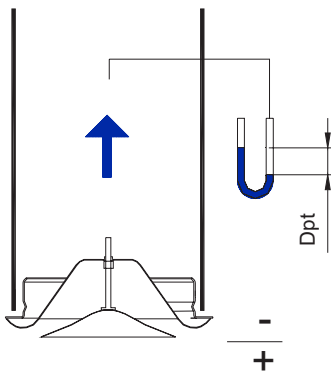

**BWC-S-100**  
PERDIDA DE CARGA Y POTENCIA SONORA. ALCANCE ISOTERMO.

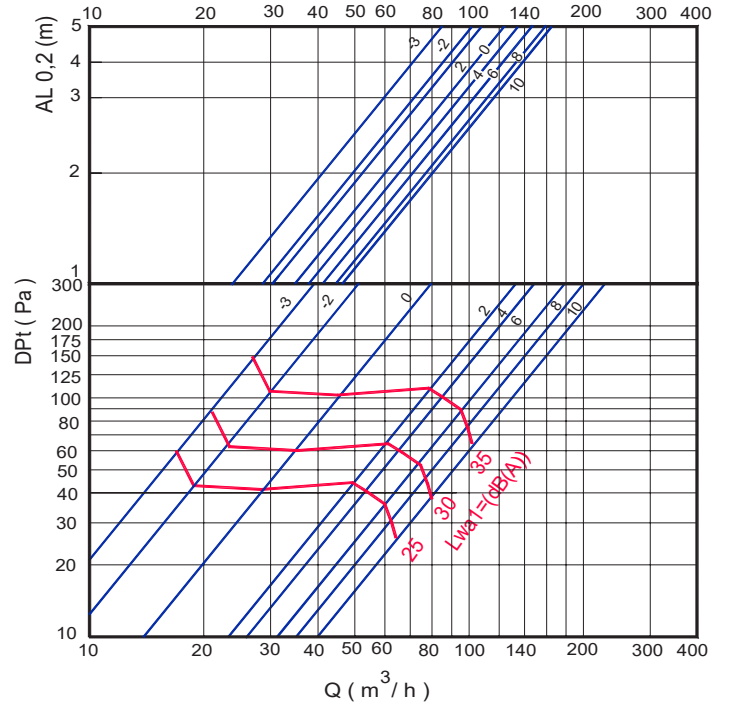

**BWC-S-125**  
PERDIDA DE CARGA Y POTENCIA SONORA. ALCANCE ISOTERMO.

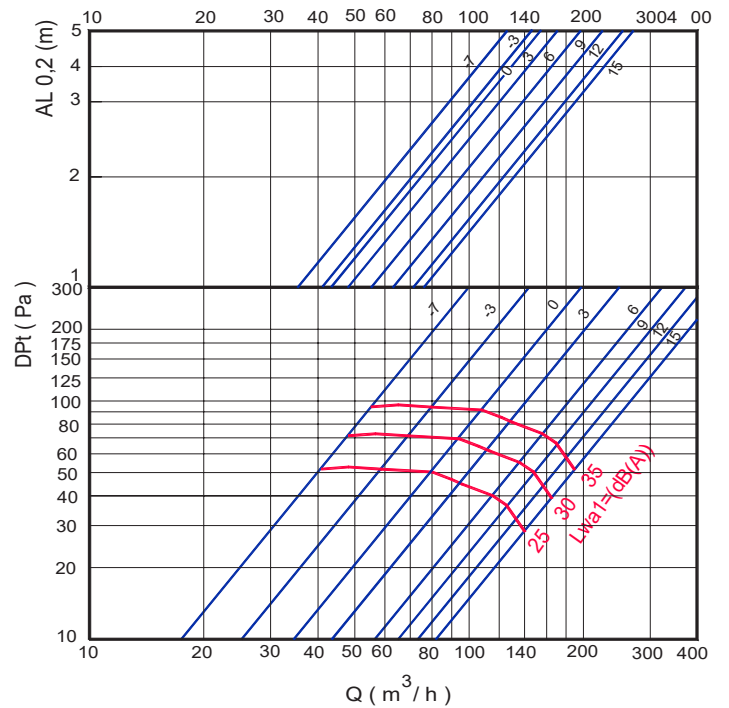

**MADEL**

**BWC-S-160**

PERDIDA DE CARGA Y POTENCIA SONORA. ALCANCE ISOTERMO.

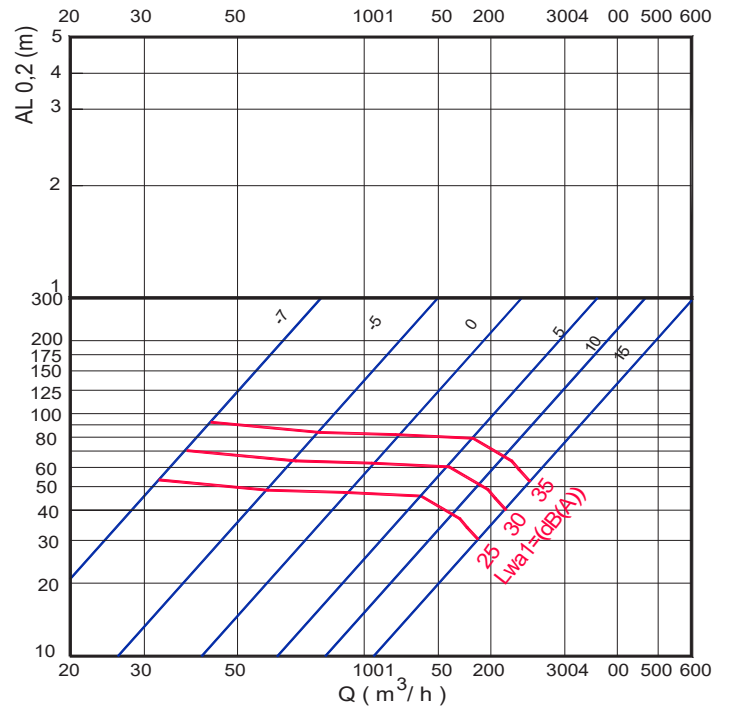

**BWC-S-200**

PERDIDA DE CARGA Y POTENCIA SONORA. ALCANCE ISOTERMO.

