

MONOMANDO COCINA TITANIUM

Ramon Soler®

CARACTERÍSTICAS TÉCNICAS

- Caudal a 3 bar: 12 l/min
- Nivel acústico a 3 bar: < 20 dB
- Sistema de ahorro de agua S2 mediante la apertura de la manecilla en dos fases
- Sistema Termostop Block de limitación de la temperatura máxima del agua caliente
- Cromado latón: 15 micras

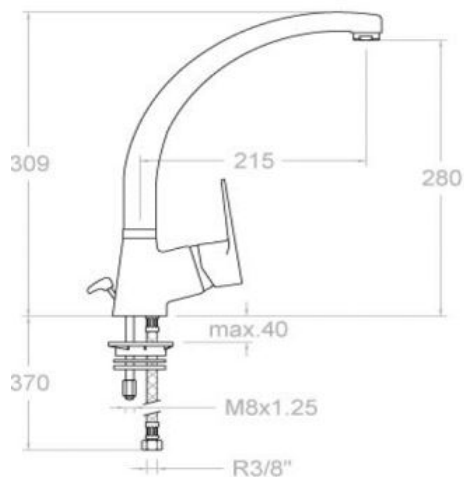

Código: FO30011