

ÁNGULOS DE MONTAJE ANGP

CARACTERÍSTICAS Y VENTAJAS:

- Permite conexión de 90° o 45° entre perfiles PF30.1
- El moleteado proporciona una alta resistencia al deslizamiento.

APLICACIÓN:

Para crear perfilería de apoyo sin soldadura.

DATOS TÉCNICOS:

- Material: Acero al carbono DD11 (mat. n. 1.0332) DIN EN 10111 zincado electrolítico 7-8 μm .

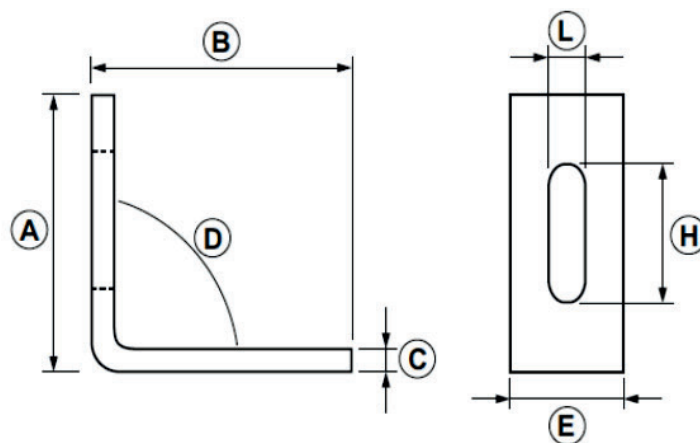
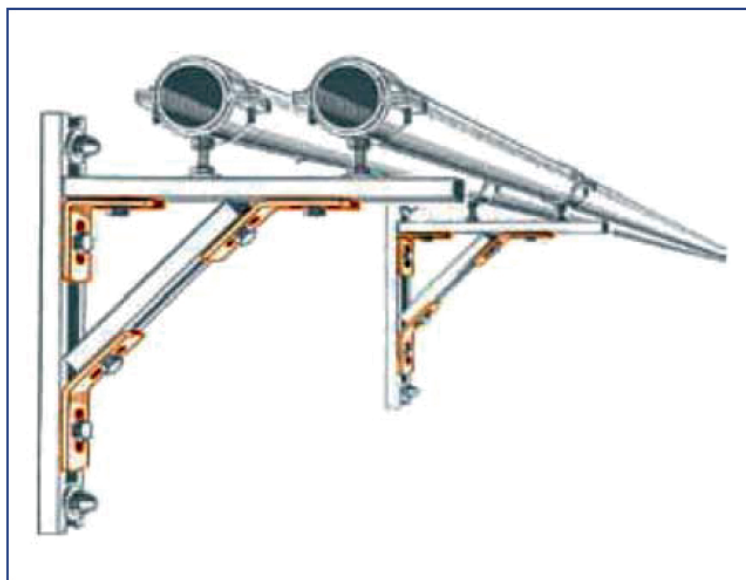

Código	Modelo	A	B	C	D	E	H	L
CA 12 003	ANGP 90	70	70	6	90	30	33	10,5
CA 12 005	ANGP 45	70	70	6	135	30	33	10,5