

# ABARCÓN EN "U"

## INOX A2

### CARACTERÍSTICAS:

- Permite montaje rápido, sencillo y versátil
- Indicado para fijación de tubos de acero en soportes y perfiles metálicos.
- Fijación segura mediante 2 tuercas en ambos lados, 4 tuercas.
- Acabado: Inox A2.
- Tuerca: DIN 934
- Gran rango de medidas. Diámetros disponibles: M6, M8 y M10
- Fijación rápida y resistente.



### PLANO:

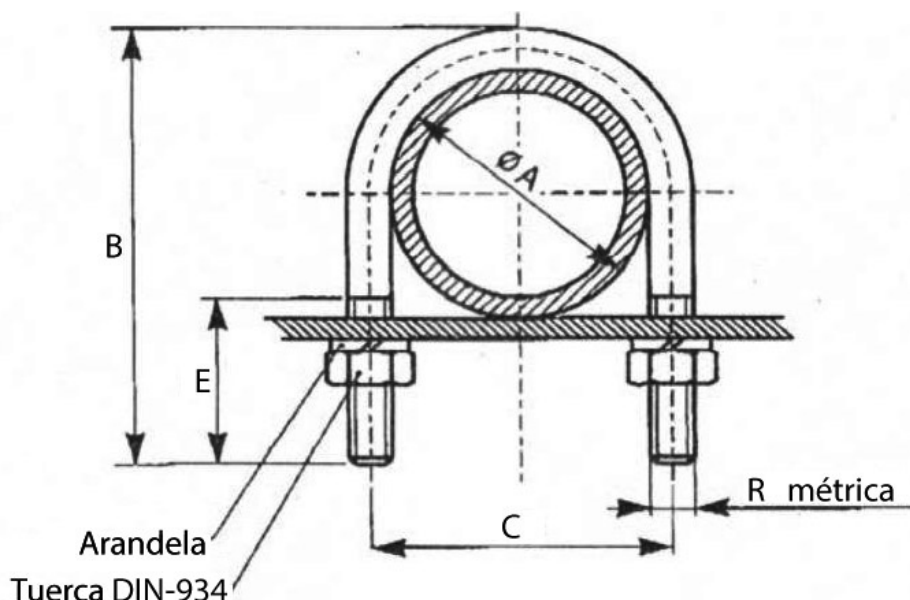

### CÓDIGOS Y DATOS:

Código	Ø D (")	Ø A (mm)	B (mm)	C (mm)	E (mm)	R (métrica)	Perímetro	Caja (uds.)
AF 35 151	1/4"	14	47	20	35	M6	108	100
AF 35 152	3/8"	18	50	24	35	M6	114	100
AF 35 153	1/2"	22	53	28	35	M6	122	100
AF 35 154	3/4"	28	59	34	35	M6	137	100
AF 35 155	1"	34	65	40	35	M6	153	100
AF 35 156	1-1/4"	43	74	49	35	M6	176	100
AF 35 157	1-1/2"	49	85	57	40	M8	203	50
AF 35 158	2"	61	99	70	40	M8	237	50
AF 35 159	2-1/2"	77	113	83	40	M8	275	50
AF 35 160	3"	90	126	98	40	M8	308	50
AF 35 161	4"	115	155	125	40	M10	381	25
AF 35 162	5"	144	184	154	40	M10	456	25
AF 35 163	6"	170	210	180	40	M10	523	25
AF 35 164	8"	221	259	230	40	M10	650	25