

## REJILLAS LINEALES DE MARCO REDUCIDO A 15

**MADEL**

### LMT-MISS

Las rejillas de la serie **LMT-MISS** están diseñadas para su aplicación en aire acondicionado, ventilación y calefacción.

La distancia entre lamas y el grueso de éstas, proporcionan a esta serie de rejillas una gran robustez y una estética que las hace idóneas para salas y locales donde prima el factor decorativo.

Son indicadas para impulsión y retorno en particular o para su utilización en cortinas de aire. Aplicables en techos y paredes.



#### CLASIFICACIÓN

**LMT-MISS** Rejilla con ángulos de remate y aletas fijas a 0°, para longitudes ≤ 2 m.

...-15 Rejilla LMT-MISS de aletas fijas a 15°.

...-DD Rejilla de doble deflexión, con aletas posteriores orientables paralelas a la cota H. Efecto Shadow-Line con aletas posteriores de color negro.

...-ARI Rejilla con un solo ángulo de remate en lado izquierdo, para formar líneas > 2 m.

...-ARD Rejilla con un solo ángulo de remate en lado derecho, para formar líneas > 2 m.

...-INT Rejilla sin ángulos de remate, para formar líneas > 4 m.

#### MATERIAL

Rejilla de aluminio extruido.

#### ACCESORIOS - PLENUMS

**PMIS** Plenums con conexión circular superior, contruidos en acero galvanizado. Adecuados tanto para montaje mural como techo y para líneas > 2 m.

.../L/ Plenum con conexión circular lateral.

...-R Plenum con regulador de caudal en el cuello.

.../AIS/ Plenum aislado térmicamente con espuma.

Densidad 30 kg/m<sup>3</sup> ISO 845. Conductividad térmica 20° C 0,040 W/m<sup>2</sup>K ISO 3386/1.

Clasificado reacción al fuego B-s2,d0 EN 13501-1.

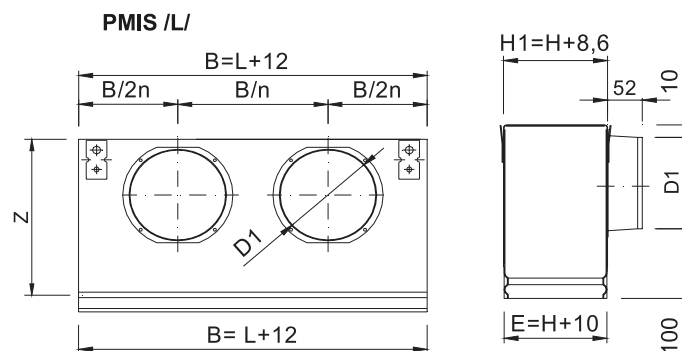
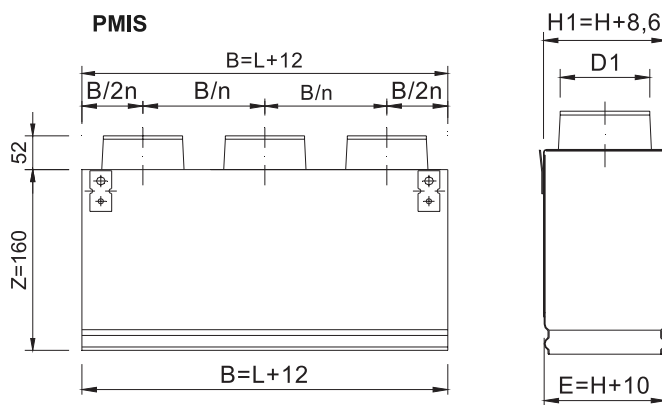
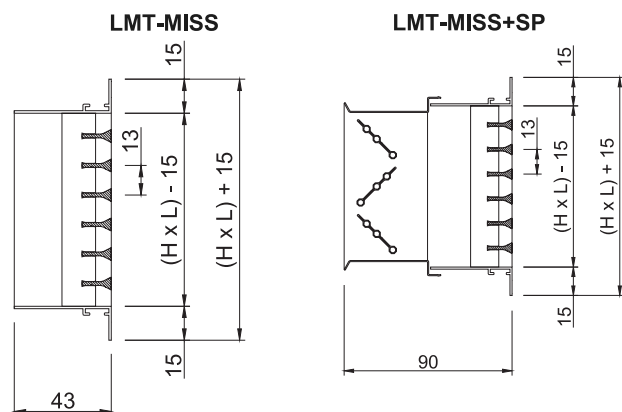

**ACCESORIOS**

**SP** Regulador de caudal de aletas opuestas construido en acero zincado lacado negro.

Accionamiento mediante tornillo interior de fácil acceso.

**A90/MISS** Rejilla inactiva, sin ángulos de remate, formando un ángulo de 90°.

**SISTEMAS DE FIJACIÓN**

**(S)** Clips. Precisa marco de montaje CSS.

**(O)** Tornillo oculto. Precisa marco de montaje CSS.

**ACABADOS**

**AA** ANODIZADO COLOR PLATA MATE.

**M9016** PINTADO BLANCO SIMILAR AL RAL 9016 (85-95 % BRILLO).

**R9016S** PINTADO BLANCO RAL 9016 SEMI-MATE (60-70 % BRILLO).

**R9010S** PINTADO BLANCO RAL 9010 SEMI-MATE (60-70 % BRILLO).

**RAL...** PINTADO OTROS COLORES RAL.

**TEXTO DE PRESCRIPCIÓN**

Sum. y col. de rejilla lineal de marco reducido a 15 mm con aletas fijas a 0° y paralelas a la cota mayor serie **LMT-MISS+SP+CSS (S) M9016 dim. LxH**, construida en aluminio y lacado color blanco **M9016** con regulador de caudal de aletas opuestas, construido en acero electro-zincado lacado negro **SP**, fijación con clips **(S)** y marco de montaje **CSS**.

Marca **MADEL**.

**A90/MISS**

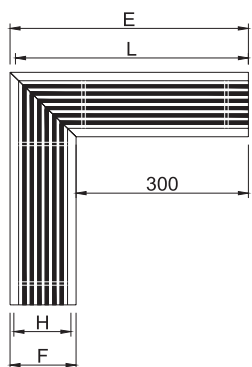

H	E	L	F
75	390	383	90
100	415	408	115
125	440	433	140
150	465	458	165
200	515	508	215
250	565	558	265
300	615	608	315

**(S)**

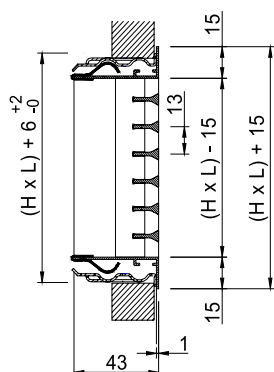

**(O)**

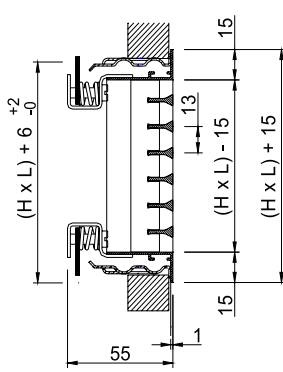

**PMIS (D1)**

LxH	75	100	125	150	200	250	300
200	1/61	1/98	1/123	1/123	1/198		
250	1/61	1/98	1/123	1/123	1/198	1/198	
300	2/61	1/98	1/123	1/123	1/198	1/248	1/248
400	2/61	1/98	1/123	1/123	1/198	1/248	1/248
500	2/61	1/98	1/123	1/123	1/198	1/248	1/248
600	2/61	2/98	2/123	2/123	1/198	1/248	1/248
700	3/61	2/98	2/123	2/123	1/198	1/248	1/248
800	3/61	2/98	2/123	2/123	1/198	1/248	1/248
900	3/61	2/98	2/123	2/123	2/198	1/248	1/248
1 000	4/61	2/98	2/123	2/123	2/198	1/248	2/248
1 200	4/61	3/98	3/123	3/123	2/198	2/248	2/248
1 400	5/61	3/98	3/123	3/123	2/198	2/248	2/248
1 600	6/61	4/98	3/123	4/123	2/198	2/248	2/248
1 800	6/61	4/98	4/123	4/123	3/198	2/248	2/248
2 000	6/61	4/98	4/123	4/123	3/198	2/248	3/248

**PMIS /L/ (D1)**

LxH	75	100	125	150	200	250	300
200	1/98	1/123	1/123	1/158	1/198		
250	1/123	1/123	1/158	1/198	1/198	1/198	
300	1/123	1/158	1/158	1/198	1/198	1/198	1/248
400	1/123	1/158	1/198	1/198	1/248	1/248	1/248
500	1/158	1/198	1/198	1/198	1/248	1/248	1/313
600	1/158	1/198	1/198	2/198	1/248	1/248	1/313
700	2/158	2/198	2/198	2/198	2/198	2/248	2/248
800	2/158	2/198	2/198	2/198	2/198	2/248	2/248
900	2/158	2/198	2/198	2/198	2/248	2/248	2/313
1 000	2/158	2/198	2/198	2/198	2/248	2/248	2/313
1 200	3/158	3/198	3/198	3/198	3/198	3/248	3/313
1 400	3/158	3/198	3/198	3/198	3/198	3/248	3/313
1 600	3/158	3/198	3/198	3/198	3/248	3/248	3/313
1 800	4/158	4/198	4/198	4/198	4/248	4/248	3/313
2 000	4/158	4/198	4/198	4/198	4/248	4/248	4/313

**CSS**

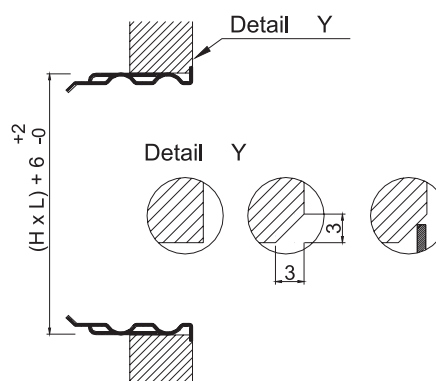

**LMT-MISS**

**MADEL**

**SECCIÓN LIBRE DE SALIDA DEL AIRE m<sup>2</sup>**

H \ L	150	200	250	300	350	400	450	500	600	700	800	900	1 000
75	0,004	0,006	0,007	0,009	0,010	0,012	0,014	0,015	0,019	0,022	0,025	0,028	0,032
100	0,006	0,008	0,010	0,013	0,015	0,017	0,020	0,022	0,027	0,031	0,036	0,041	0,045
150	0,010	0,014	0,018	0,023	0,026	0,030	0,034	0,038	0,046	0,054	0,062	0,070	0,078
200	0,014	0,019	0,025	0,031	0,036	0,041	0,046	0,052	0,063	0,073	0,084	0,095	0,106
250	0,018	0,025	0,031	0,039	0,045	0,052	0,059	0,065	0,079	0,093	0,106	0,120	0,133
300	0,022	0,030	0,038	0,047	0,054	0,063	0,071	0,079	0,095	0,112	0,128	0,145	0,161
350	0,026	0,036	0,046	0,056	0,066	0,076	0,085	0,095	0,115	0,135	0,155	0,174	0,194
400	0,030	0,041	0,052	0,064	0,075	0,086	0,098	0,109	0,131	0,154	0,177	0,199	0,222
450	0,034	0,046	0,059	0,072	0,084	0,097	0,110	0,122	0,148	0,173	0,198	0,224	0,249
500	0,038	0,052	0,066	0,080	0,094	0,108	0,122	0,136	0,164	0,192	0,220	0,249	0,277

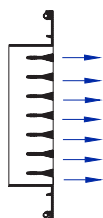

**VELOCIDADES RECOMENDADAS**

Vmin m/s	Vmax m/s
2	3,5

Determinación del caudal de aire.  
Midiendo Vf en diferentes puntos de la rejilla hallamos Vfmed.

$Q \text{ (l/s)} = V_{fmed} \text{ (m/s)} * A_{free} \text{ (m}^2) * 1\ 000.$   
 $Q \text{ (m}^3\text{/h)} = V_{fmed} \text{ (m/s)} * A_{free} \text{ (m}^2) * 3\ 600.$

**VALORES DE CORRECCIÓN PARA Lwa1**

Afree m <sup>2</sup>	0,01	0,02	0,05	0,1	0,2	0,4
Lwa1 (kf)	-9	-6	-3	-	+4	+7

Valores del diagrama referidos a Afree = 0,1 m<sup>2</sup>.  
 $L_{wa} = L_{wa1} + K_f.$

**VELOCIDAD LIBRE, PÉRDIDA DE CARGA Y POTENCIA SONORA**

