

DEPÓSITO DE AGUA POTABLE AQUATONNE 1000 I

DESCRIPCIÓN

Depósito fabricado con PE-AD mejorado con protección anti-UV para el almacenamiento de agua potable y otros líquidos químicamente compatibles. Su diseño y la tapa de abertura total permiten una manipulación cómoda para mezclar y disolver aditivos, abonos, fertilizantes... Tapa superior de DN 250, posibilidad de montar boya con flotador y/o rebosadero. 10 años de garantía.

DATOS TÉCNICOS

Diámetro inferior	963 mm
Diámetro superior	1109 mm
Alto	1308 mm
Peso	30 kg aprox.

DIMENSIONES

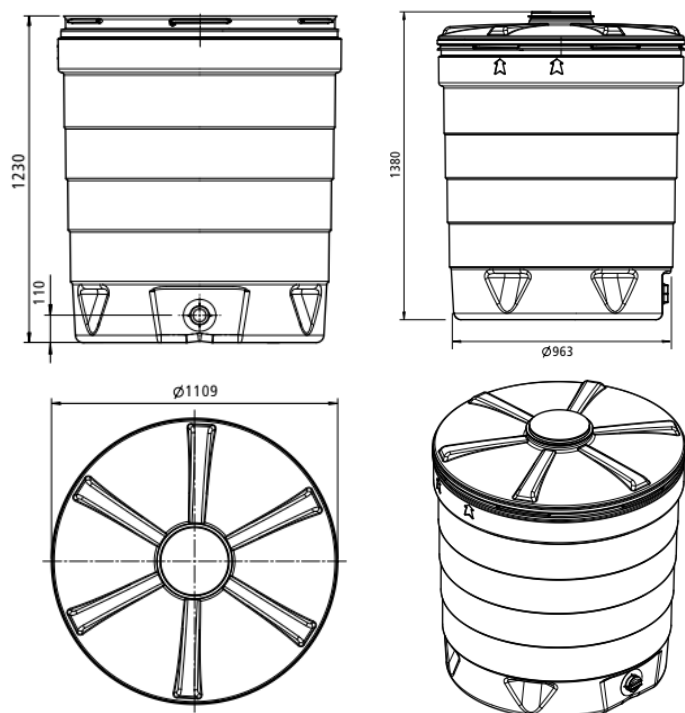

Código: CC10013

ACCESORIOS Y RECAMBIOS

Código	Artículo
CC10081	Kit A para el primer depósito de una batería
CC10085	Kit B para cada depósito complementario de batería

