

## REJILLAS DE ALETAS CURVADAS PARA TECHO

**MADEL**

### AMT-AC

Las rejillas de la serie AMT-AC están diseñadas para su aplicación en aire acondicionado, ventilación y calefacción.

Las aletas curvadas orientables individualmente son indicadas para su instalación en techos, para instalar en diferentes alturas, a partir de 2,6m.

#### CLASIFICACIÓN

**AMT-AC** Rejilla de aletas en 1 dirección, paralelas a la dimensión mayor (cota L)

**AMT-ACO** Rejilla de aletas en 2 direcciones, paralelas a la dimensión mayor (cota L)

**BMT-AC** Rejilla de aletas en 1 dirección, paralelas a la dimensión menor (cota H)

**BMT-ACO** Rejilla de aletas en 2 direcciones, paralelas a la dimensión menor (cota H)

#### MATERIAL

Rejillas de aluminio extruído. Todas las rejillas van provistas de una junta en la parte posterior del marco para obtener un sellado estanco en todo el perímetro de contacto con los techos.

#### ACCESORIOS

SP Regulador de caudal de aletas opuestas construido en acero zincado lacado negro.

Accionamiento mediante tornillo interior de fácil acceso. la rejilla se realiza mediante clips .

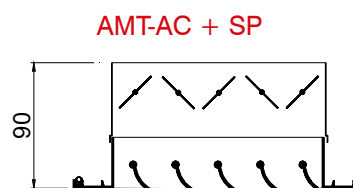
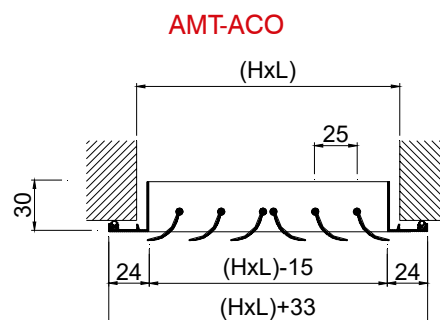
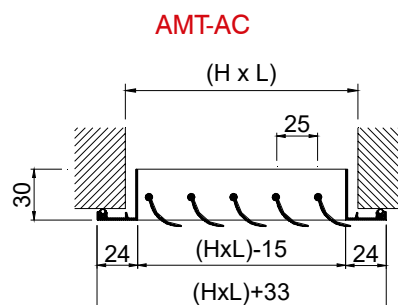

**MADEL**

**ACCESORIOS - PLENUM**

**PLRO** Plenums con conexión circular superior, construidos en acero galvanizado. Adecuados tanto para montaje mural como techo.

.../L/ Plenum con conexión circular lateral.

...-R Plenum con regulador de caudal en el cuello.

.../AIS/ Plenum aislado térmicamente con espuma. Densidad 30 kg/m<sup>3</sup> ISO 845. Conductividad térmica 20° C 0,040 W/m<sup>2</sup>K ISO 3386/1. Clasificado reacción al fuego B-s2,d0 EN 13501-1.

**PLRO**

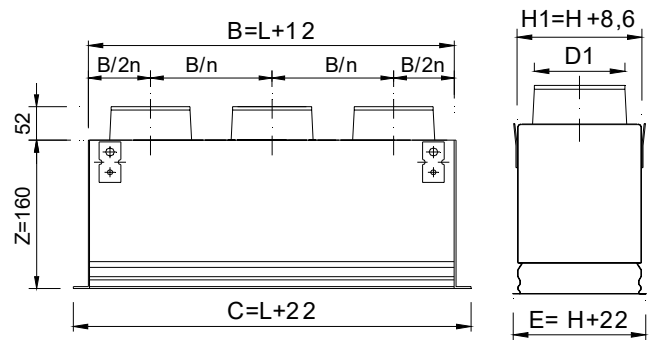

**PLRO /L/**

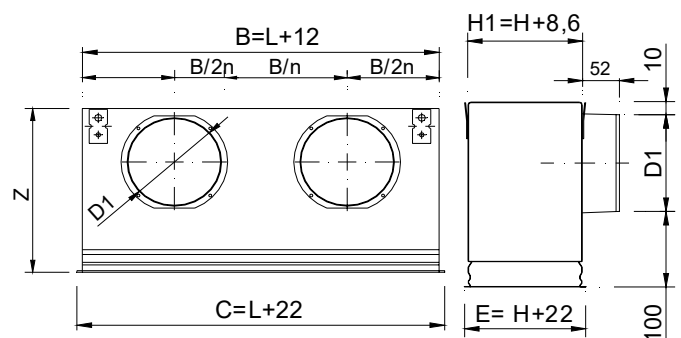

**PLRO (D1)**

LxH	100	150	200	250	300
200	1/98	1/123	1/198		
250	1/98	1/123	1/198	1/198	
300	1/98	1/123	1/198	1/248	1/248
350	1/98	1/123	1/198	1/248	1/248
400	1/98	1/123	1/198	1/248	1/248
450	1/98	1/123	1/198	1/248	1/248
500	1/98	1/123	1/198	1/248	1/248
600	2/98	2/123	1/198	1/248	1/248
700	2/98	2/123	1/198	1/248	1/248
800	2/98	2/123	1/198	1/248	1/248
900	2/98	2/123	2/198	1/248	1/248
1000	2/98	2/123	2/198	1/248	2/248

**PLRO/L/ (D1)**

LxH	100	150	200	250	300
200	1/123	1/158	1/198		
250	1/123	1/198	1/198	1/198	
300	1/158	1/198	1/198	1/198	1/248
350	1/158	1/198	1/198	1/248	1/248
400	1/158	1/198	1/248	1/248	1/248
450	1/198	1/198	1/248	1/248	1/313
500	1/198	1/198	1/248	1/248	1/313
600	1/198	2/198	1/248	1/248	1/313
700	2/198	2/198	2/198	2/248	2/248
800	2/198	2/198	2/198	2/248	2/248
900	2/198	2/198	2/248	2/248	2/313
1000	2/198	2/198	2/248	2/248	2/313

**MADEL**

**SISTEMAS DE FIJACIÓN**

(O) Tornillo oculto. Precisa marco de montaje CM.

(T) Tornillos visibles.

**ACABADOS**

AA Anodizado color plata mate.

M9016 Prelacado blanco similar al RAL 9016 (85-95% brillo)

**TEXTO DE PRESCRIPCIÓN**

Sum. y col. de rejilla en 1 dirección para impulsión con aletas curvadas orientables individualmente y paralelas a la cota mayor serie **AMT-AC+SP+CM (O) M9016 dim.**

**LxH**, construida en aluminio y lacado color blanco **M9016** con regulador de caudal de aletas opuestas, construido en acero electro-zincado lacado negro **SP**, fijación con tornillo oculto **(O)** y marco de montaje **CM**.

Marca **MADEL**.

**AMT-AC**

SECCIÓN LIBRE DE SALIDA DEL AIRE m<sup>2</sup>.

H	L	150	200	250	300	350	400	450	500	600	700	800	900	1000
100		0,004	0,006	0,008	0,01	0,012	0,013	0,015	0,017	0,020	0,023	0,027	0,03	0,034
150		0,007	0,01	0,013	0,016	0,019	0,021	0,024	0,027	0,032	0,038	0,043	0,048	0,054
200		0,01	0,014	0,018	0,022	0,025	0,029	0,033	0,037	0,044	0,052	0,059	0,066	0,074
250		0,013	0,018	0,023	0,027	0,032	0,037	0,042	0,047	0,056	0,066	0,075	0,084	0,094
300		0,016	0,021	0,027	0,033	0,039	0,045	0,051	0,059	0,070	0,082	0,094	0,106	0,118
350		0,018	0,025	0,032	0,039	0,046	0,053	0,06	0,067	0,080	0,094	0,107	0,12	0,134
400		0,021	0,029	0,037	0,045	0,053	0,061	0,069	0,077	0,092	0,108	0,123	0,138	0,154
450		0,024	0,033	0,042	0,051	0,06	0,069	0,078	0,087	0,104	0,122	0,139	0,156	0,174

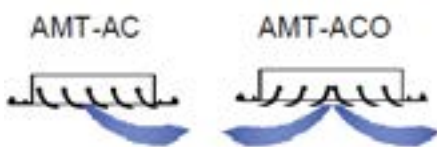
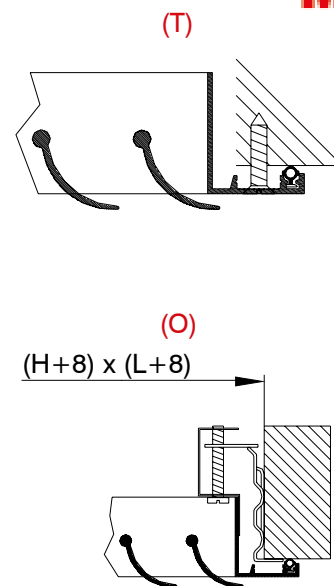

VELOCIDAD LIBRE, PERDIDA DE CARGA Y POTENCIA SONORA.

**VELOCIDADES RECOMENDADAS**

V-mín m/s	V-máx m/s
2	3.5

Determinación del caudal de aire. Midiendo Vf en diferentes puntos de la rejilla hallamos Vfmed.

$$Q \text{ (l/s)} = V_{fmed} \text{ (m/s)} * A_{free} \text{ (m}^2\text{)} * 1000$$

$$Q \text{ (m}^3\text{/h)} = V_{fmed} \text{ (m/s)} * A_{free} \text{ (m}^2\text{)} * 3600$$

**VALORES DE CORRECCIÓN PARA Lwa1.**

Afree m <sup>2</sup>	0,01	0,02	0,05	0,1	0,2
Lwa1 (kf)	-9	-6	-3	-	+4

Valores del diagrama referidos a Afree = 0,1 m<sup>2</sup>.

$$Lwa = Lwa1 + Kf$$

