

CAMPANAS DE COCINA DECORATIVAS SERIE ONDA CRISTAL



CARACTERÍSTICAS

- Compuerta antirretorno.
- Filtro metálico.
- Selector velocidades / luz.
- Evacuación superior.
- Reductor de conducto descarga de Ø150 mm a Ø120 mm.



Códigos: VD 02 461 - VD 02 463

DIMENSIONES (mm)

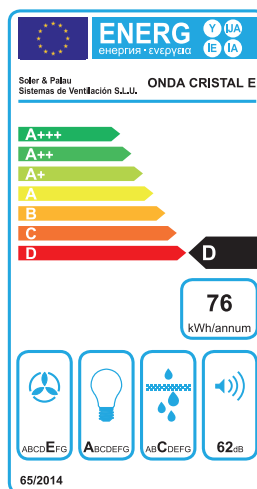
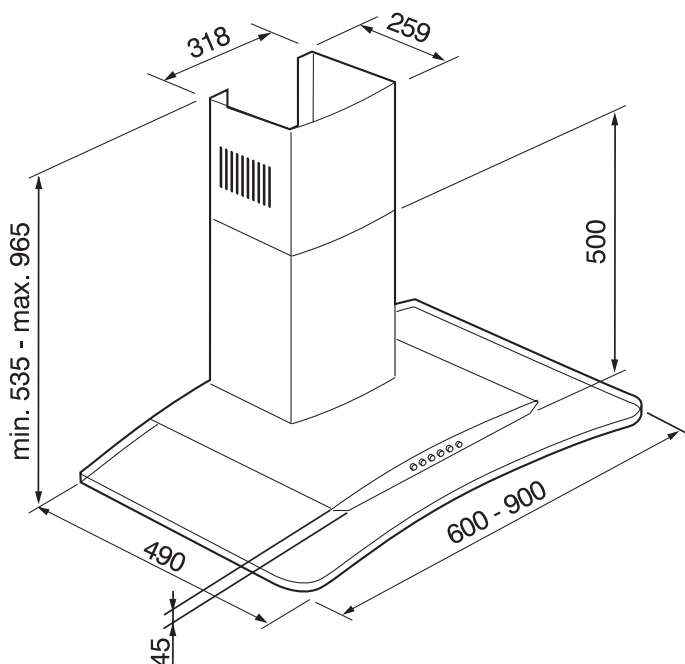

MODOS FUNCIONAMIENTO



Salida al exterior



Recirculación con 2 filtro de carbono (accesorio)

CARACTERÍSTICAS TÉCNICAS

Modelo	Color	Anchura campana (mm)	Ø Tubo descarga (mm)	Caudal (m³/h)	Tensión	Velocidades	Número de motores	Potencia motor (W)	Iluminación	Intensidad total (A)	Nivel presión sonora* (dB (A))
ONDA CRISTAL 600 E	INOX/CRISTAL	600	150	382	230 V 50 / 60 Hz	3	1	135	Led 2 x 2,5 W	0,61	50
ONDA CRISTAL 900 E	INOX/CRISTAL	900	150	382	230 V 50 / 60 Hz	3	1	135	Led 2 x 2,5 W	0,61	50

* Medido a 1,5 metros, a descarga libre.