

# CAMPANAS DE COCINA DECORATIVAS SERIE BOX



## CARACTERÍSTICAS

- Compuerta antirretorno.
- Filtro metálico.
- Selector velocidades / luz.
- Evacuación superior.
- Reductor de conducto descarga de Ø150 mm a Ø120 mm.

## DIMENSIONES (mm)

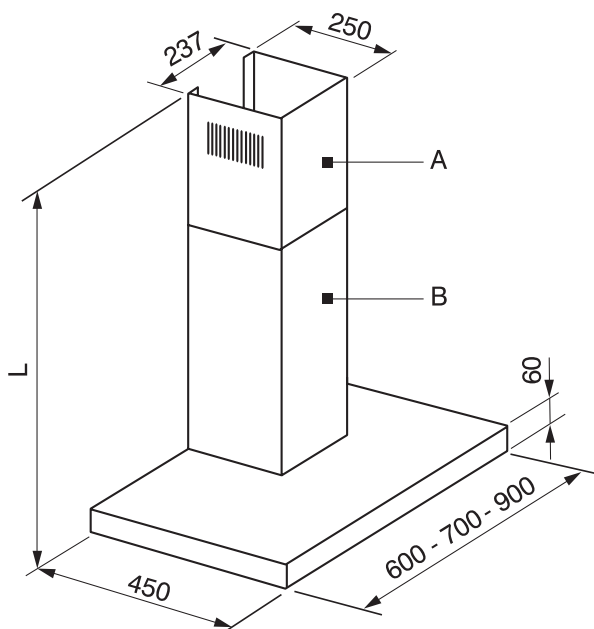

<b>A</b>	Longitud 580 mm
<b>B</b>	Longitud 545 mm

L (mm)	Extracción al exterior		Recirculación Filtros de carbono	
	Min	Max	Min	Max
L (mm)	619	1 147	706	1 147



Códigos: VD 02 450 \_ VD 02 452

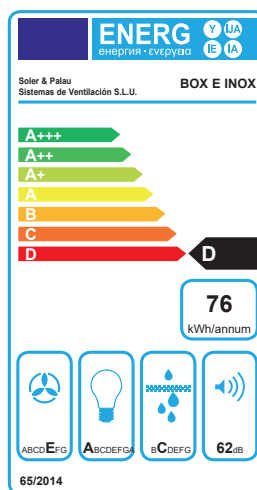

## MODOS FUNCIONAMIENTO



Salida al exterior



Recirculación con filtro de carbono (accesorio)

## CARACTERÍSTICAS TÉCNICAS

Modelo	Color	Anchura campana (mm)	Ø Tubo descarga (mm)	Caudal (m³/h)	Tensión	Velocidades	Número de motores	Potencia motor (W)	Iluminación	Intensidad total (A)	Nivel presión sonora* (dB (A))
BOX-600 E INOX	INOX	600	150	368	230 V - 50 / 60 Hz	3	1	135	Led 2 x 2,5 W	0,61	50
BOX-700 E INOX	INOX	700	150	368	230 V - 50 / 60 Hz	3	1	135	Led 2 x 2,5 W	0,61	50
BOX-900 E INOX	INOX	900	150	368	230 V - 50 / 60 Hz	3	1	135	Led 2 x 2,5 W	0,61	50