

EXTRACTORES DE BAÑO SERIE DECOR-300



DESCRIPCIÓN

Ventiladores helicoidales extraplano, con caudal aproximado de 300 m³/h, compuerta antirretorno incorporada, luz piloto de funcionamiento, motor 230 V - 50 Hz, con rodamientos a bolas (modelos Z), IPX4. Clase II, con protector térmico incorporado.



Modelos con humidistato.

CARACTERÍSTICAS TÉCNICAS

Códigos	
VD 02 038 _ VD 02 039	VD 02 048 _ VD 02 053
VD 02 272 _ VD 02 273	

Modelo	Velocidad (r.p.m.)	Potencia absorbida descarga libre (W)	Tensión (V) 50 Hz	Nivel presión sonora (dB(A)) a 3 m *	Caudal en descarga libre (m ³ /h)	Aislamiento / Protección	Ø conducto (mm)	Peso (kg)
DECOR-300	2 240	23	230	46	250	Clase II / IPX4	150	1,44

* Medido a descarga libre.

PRESTACIONES - MODELOS

	S	C	CZ	R	CR	CRZ	H	CH	CHZ
LUZ PILOTO	•	•	•	•	•	•	•	•	•
COMPUERTA ANTIRRETORNO		•	•		•	•		•	•
TEMPORIZADOR REGULABLE				•	•	•	•	•	•
HUMIDISTATO REGULABLE							•	•	•
RODAMIENTOS A BOLAS			•			•			•

DIMENSIONES (mm)

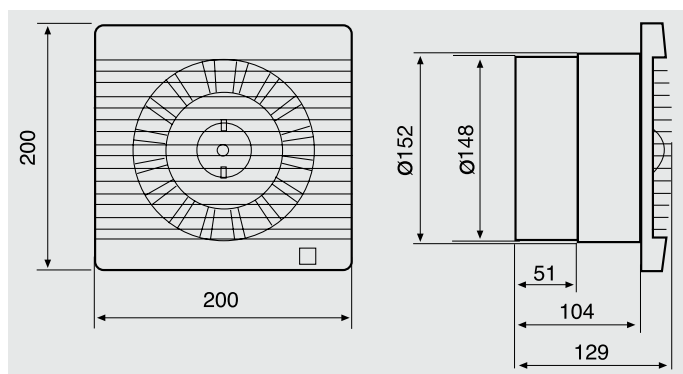

CURVA CARACTERÍSTICA

