

# EXTRACTORES CENTRÍFUGO DE COCINA SERIE CK GAMA PLÁSTICO



## DESCRIPCIÓN - MODELOS CK-60 F, CK-40 F, CK-25 N

Extractores centrífugos, de plástico ignífugo V0, con filtro de acero inoxidable, bandeja recoge grasa, caudales de hasta 625 m<sup>3</sup>/h a descarga libre, motor 230 V - 50 Hz, Clase II. CK-25

## CARACTERÍSTICAS TÉCNICAS

Código	Modelo
VD 02 102	CK-25 N
VD 02 152	CK-40 F
VD 02 153	CK-60 F

Modelo	Velocidad (r.p.m.)	Potencia absorbida descarga libre (W)	Tensión (V) 50 Hz	Caudal en descarga libre (m <sup>3</sup> /h)	Nivel presión sonora* (dB(A))	Peso (kg)
CK-25 N	2 250	25	230	250	50	1,9
CK-40 F	2 350	70	230	360	55	2,7
CK-60 F	VR	160	230	625	59	4,7
	VL	96		415	54	

\* A 1,5 metros.



## DIMENSIONES (mm)

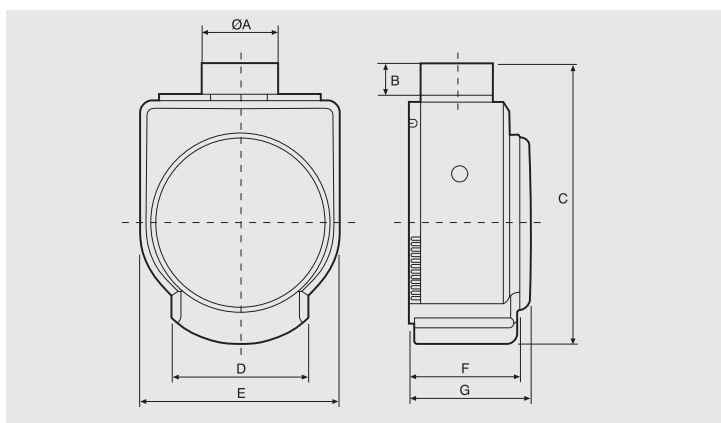

Modelo	ØA	B	C	D	E	F	G
CK-25 N	98	34	304	149	218	-	127
CK-40 F	98	42	370	179	266	140	162
CK-60 F	116,5	42	410	180	294	145	174

## CURVA CARACTERÍSTICA

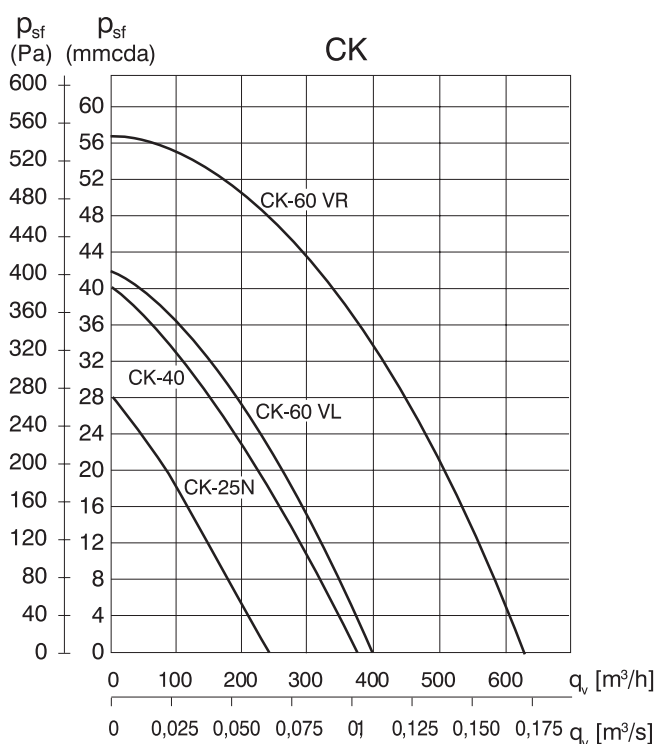

# EXTRACTORES CENTRÍFUGO DE COCINA SERIE CK GAMA METAL



## DESCRIPCIÓN - MODELOS CK-35 N, CK-50, ECO-500

Extractores centrífugos, de chapa de acero protegida contra la corrosión por pintura epoxi, filtro de acero inoxidable, bandeja recoge grasa, caudales de hasta 480 m<sup>3</sup>/h a descarga libre y motor 230 V - 50 Hz, Clase I con toma de tierra.



## CARACTERÍSTICAS TÉCNICAS

Código	Modelo
VD 02 105	CK-35 N
VD 02 109	CK-50
VD 02 108	ECO-500

Modelo	Velocidad (r.p.m.)	Potencia absorbida descarga libre (W)	Tensión (V) 50 Hz	Caudal en descarga libre (m <sup>3</sup> /h)	Nivel presión sonora* (dB(A))	Peso (kg)
CK-35 N	2 200	74	230	350	56	3,2
CK-50	1 300	120	230	480	58	3,5
ECO-500	1 370	89	230	385	52	3,5

\* A 1,5 metros.

## DIMENSIONES (mm)

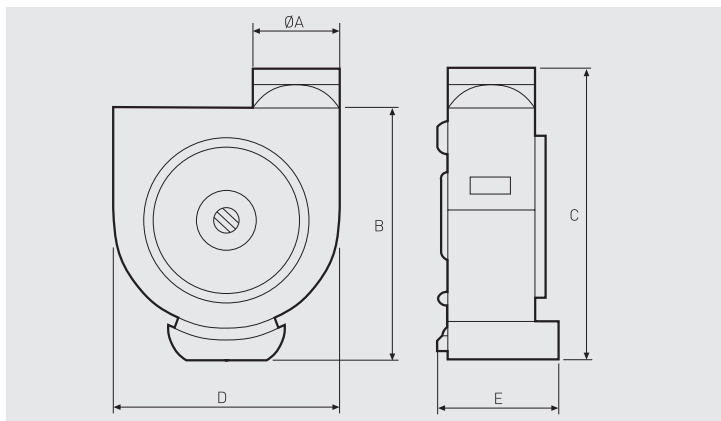

Modelo	ØA	B	C	D	E
CK-35 N	110	292	337	230	130
CK-50	115	315	375	315	132
ECO-500	115	315	375	315	132

## CURVA CARACTERÍSTICA

