

ÁNGULOS DE MONTAJE

ANG

CARACTERÍSTICAS Y VENTAJAS:

- Permite conexión de 90° o 45° entre guías PF30.
- El moleteado proporciona una alta resistencia al deslizamiento
- GRIP - Sistema de sujeción industrial ligero

APLICACIÓN:

Para crear perfilaría de apoyo sin soldadura

DATOS TÉCNICOS:

- Material = acero DD11 EN 10111 zincado electrolítico 7-8 μm

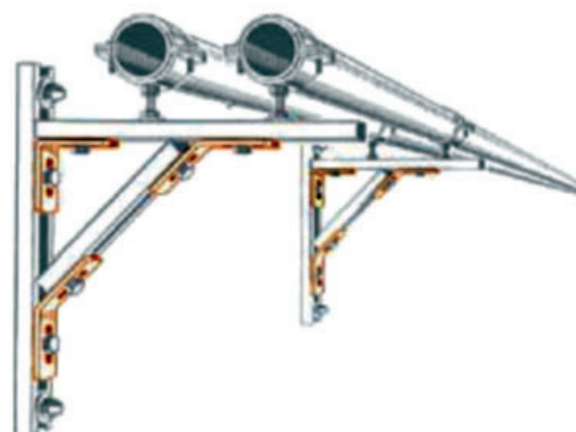
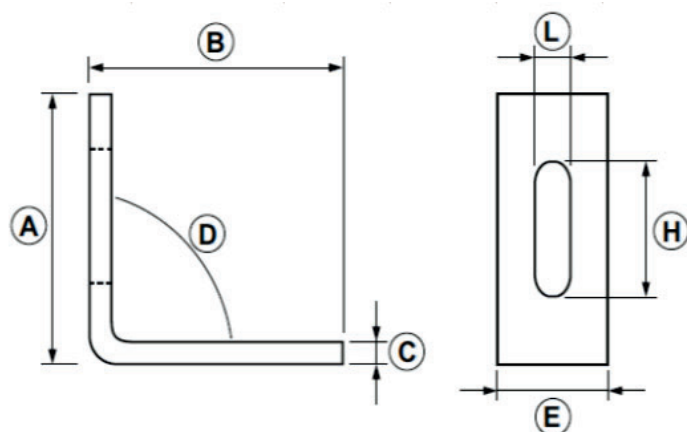
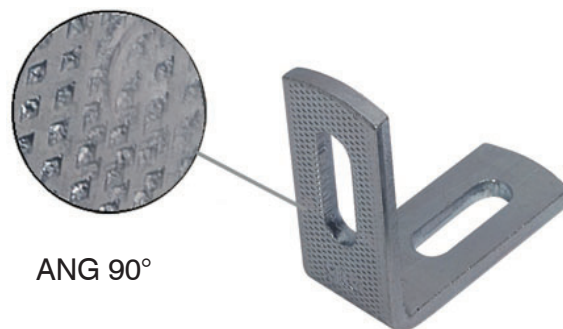

CÓDIGOS Y DATOS:

Código	Modelo	A	B	C	D	E	H	L
CA 12 053	ANG 90	60	60	5	90	26	30	8,5
CA 12 055	ANG 45	55	55	5	135	26	30	8,5