

CAJA VENTILACION CAB



Cajas de ventilación estancas, de bajo nivel sonoro, fabricadas en chapa de acero galvanizado, con aislamiento acústico ininflamable (M0) de fibra de vidrio de 50 mm de espesor, cierres estancos, de tipo tracción giratorio, de fácil apertura, ventilador centrífugo de álabes hacia atrás, motor de rotor exterior con rodamientos a bolas, protector térmico y caja de bornes exterior IP55.

Los ventiladores incorporados en las cajas acústicas CAB cumplen con los requerimientos de la directiva ErP de eficiencia energética.



MOTORES

De 2 polos.

Tensión de alimentación

Monofásicos 230 V-50 / 60 Hz.

Modelos 125 B a 160 B: IP44, Clase B.

Modelos 200 B y 250 B: IP44, Clase F.

Regulables por variación de tensión.

Temperatura de trabajo de -20 °C a +40 °C.

OTROS DATOS

Pueden ser instaladas en exterior sin necesidad de tapa de intemperie.

Código	Modelo
VE 23 315	CAB-125B
VE 23 316	CAB-150B
VE 23 317	CAB-160B
VE 23 318	CAB-200B
VE 23 319	CAB-250B

CARACTERÍSTICAS TÉCNICAS

Es imprescindible comprobar que las características eléctricas (voltaje, intensidad, frecuencia, etc.) del motor que aparecen en la placa del mismo son compatibles con las de la instalación.

Modelo	Velocidad (r.p.m.)	Potencia absorbida máxima (W)	Intensidad absorbida máxima (A)	Caudal máximo (m³/h)	Nivel de presión sonora** (dB(A)) a 1,5 m			Mín-Máx temperatura del aire (°C)	Peso (kg)	Regulador de tensión opcional
					Aspiración	Descarga	Radiado*			
CAB-125B	2 550	65	0,3	390	45	40	35	-20/+50	13	REB-1N
CAB-150B	2 590	63	0,3	420	45	40	36	-20/+50	15	REB-1N
CAB-160B	2 620	64	0,3	430	45	40	36	-20/+50	15	REB-1N
CAB-200B	2 620	157	0,8	920	53	47	40	-20/+70	22	REB-1N
CAB-250B	2 620	225	1,2	1 220	56	49	42	-20/+70	25	REB-2,5N

* Aparato entubado aspiración/descarga.

** Nivel de presión sonora medido a 1,5 m en campo libre en el punto medio de la curva.

DIMENSIONES (mm)

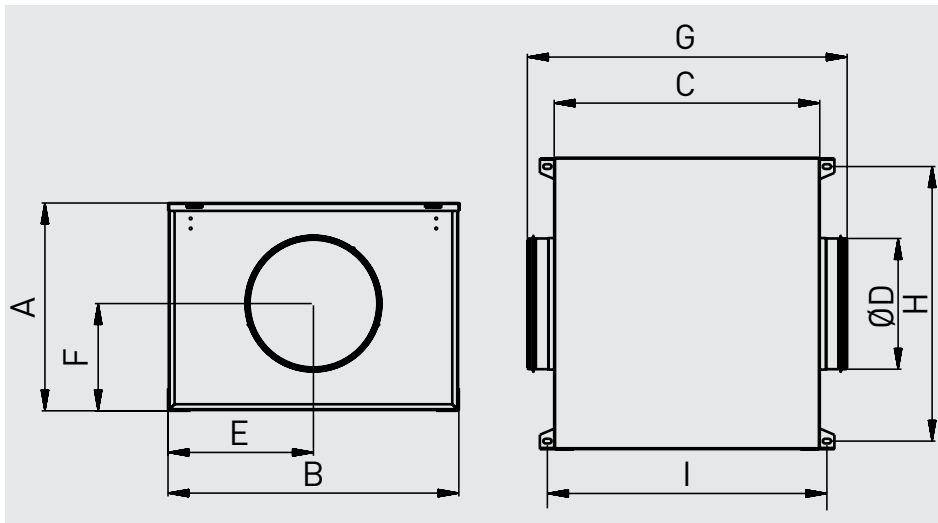

Modelo	A	B	C	D	E	F	G	H	I
CAB-125B	316	420	386	125	210	163	433	389	412
CAB-150B	334	447	415	150	224	174	517	416	441
CAB-160B	334	447	415	160	224	174	517	416	441
CAB-200B	375	510	468	200	255	193	570	479	494
CAB-250B	395	553	505	250	277	204	608	522	535