

SURTIDOR TRASVASE GASÓLEO

CUBE 56 y 70

DESCRIPCIÓN

CUBE es una gama de dispensadores mecánicos de combustible para uso no comercial. Se compone de una bomba de paletas, equipada con una válvula de derivación integrada, una pistola automática con conexión giratoria y un soporte de pistola integrado con palanca de arranque y parada de la bomba.

APLICACIONES

Su versatilidad permite diferentes aplicaciones: en paredes, tanques, cisternas, bidones o funcionamiento autónomo (con el pedestal opcional).

CARACTERÍSTICAS

- Medidor mecánico
- Motor de inducción con protección térmica
- Protección contra sobrecargas
- Filtro de malla integrado
- IP 55
- Estructura robusta (opcional)



DATOS TÉCNICOS

Código	Descripción	Caudal		Tensión			Bomba	Medidor	Pistola	Entrada	Manguera	
		L / MIN	GPM	V.CA / HZ	POTENCIA / VATIOS	AMP. MÁX.					Tipo	BSP
GA07251	Cube 56/33	56	15	230/50	350	3	Panth 56	K33	Automatica	1"	4M	3/4"
GA07254	Cube 70/33	70	18	230/50	500	4,2	Panth 72	K33	Automatica	1"	4M	1"

CURVA CAUDAL-PRESIÓN

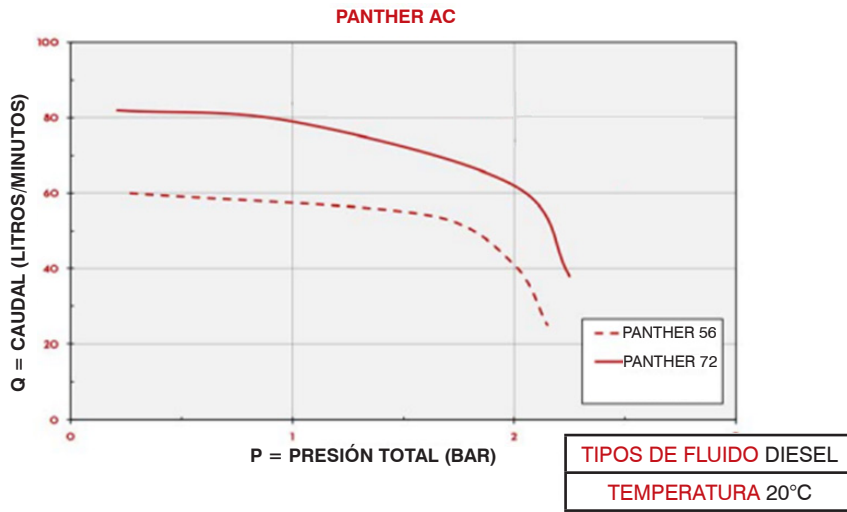

DIMENSIONES

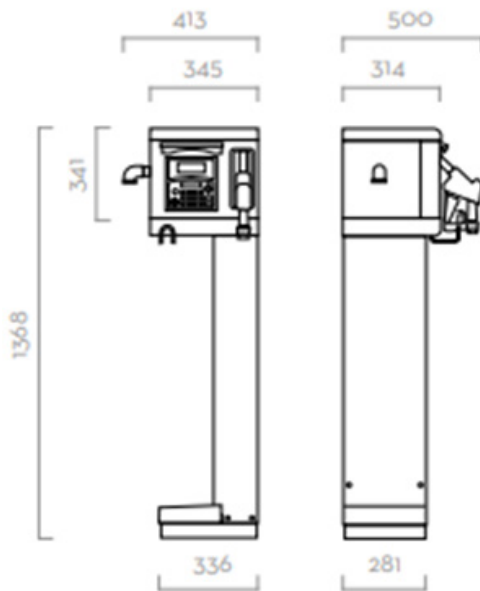

Las dimensiones se expresan en mm

* Estructura (opcional)