

BOMBA DE CONDENSADOS PARA CASSETES

SICCOM

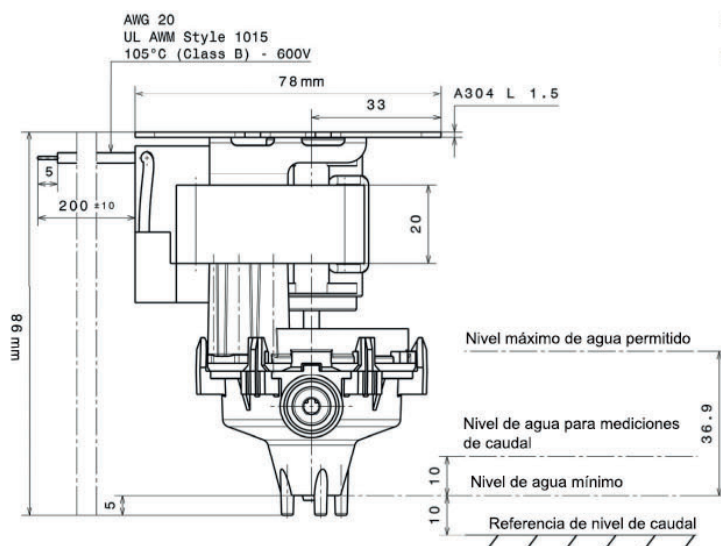

Código: AS 06 970

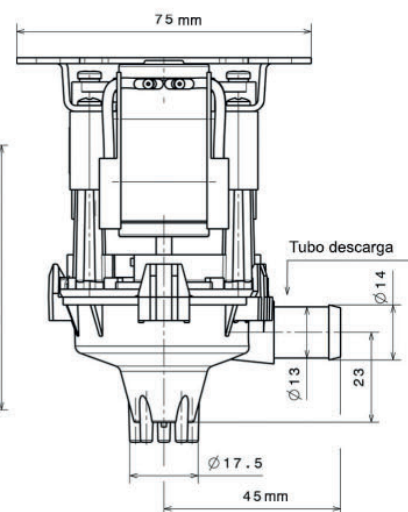
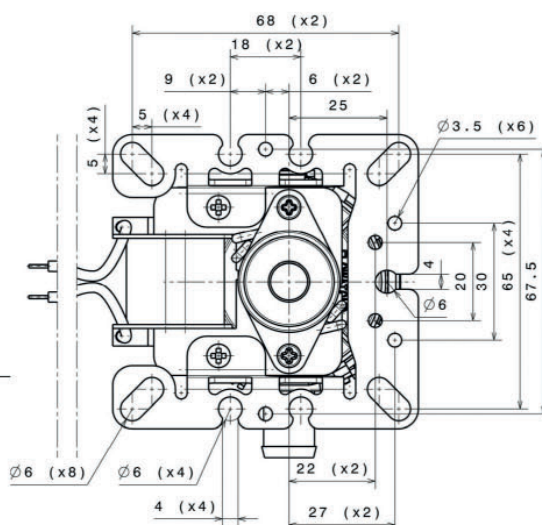
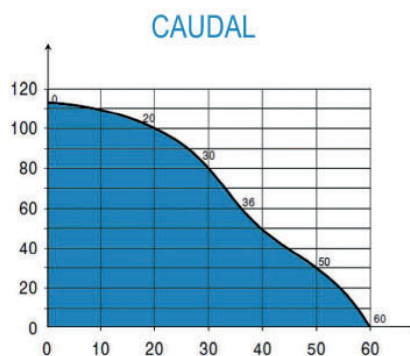

CARACTERÍSTICAS

Caudal máx.	60 l/h
Altura de descarga máx.	110 cm
Potencia eléctrica	8W
Tensión eléctrica	220-240V 50/60Hz
Nivel sonoro*	
Protección IP	IP54
Elevación máxima de la temperatura rotor bloqueado	66K
Factor de marcha**	100%
Tubo de evacuación	Ø 14 mm
Dimensiones	82.5 x 76 x 97.3 mm

* Notación de 1 onda (≤ 20 dBA) a 6 ondas (> 45 dBA)

** La bomba es capaz de funcionar al 100% del tiempo si es necesario.

VENTAJAS

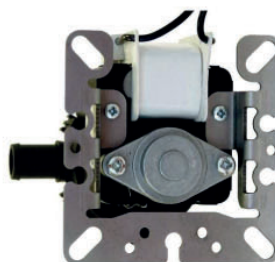

Placa universal

La placa de montaje CP08 ha sido diseñada para adaptarse a la mayoría de los acondicionadores de aire de cassette del mercado.

Por lo tanto, puede reemplazar fácilmente otro modelo de bomba centrífuga.