



BOMBA CENTRÍFUGA AUTOMÁTICA

Serie TOR SMART

CON PREFILTRO

Nuevo sistema electrónico para el control integral de la instalación. El cuadro eléctrico digital de la bomba, permite una instalación fácil e intuitiva y un control completo de la piscina. Incluye las protecciones necesarias para la bomba y para las personas. Sustituye al cuadro eléctrico tradicional.

El nuevo sistema incluye:

- Reloj programador de ciclo de filtración.
- Reloj programador de ciclo de iluminación.
- Control amperimétrico por sobreconsumo.
- Entrada para activación de bomba de calor.
- Sistema de control anti-congelación a través de sonda de temperatura PT100.
- Salida para control de focos de piscina.
- Salida para clorador salino / indicador de bomba en marcha.
- Alarma sonora integrada para aviso de fallos.
- Control de falta de agua / trabajo en seco.
- Botón de encendido manual de focos, con cuenta atrás incorporada.
- Botón de encendido manual de la bomba, con cuenta atrás.
- Totalizador de horas de funcionamiento, total/parcial.
- Histórico de registro de fallos.
- Avisos de limpieza de filtro de arena y cesto.
- Función SKIMMING para limpieza de superficie del agua.



Incorpora cuadro eléctrico digital **SMART CONTROL** (ver pág. 74)

Materiales:

- Cuerpo bomba, disco portasello y difusor en PP reforzado con fibra de vidrio.
- Eje en acero inoxidable AISI-316.
- Turbina en Noryl.
- Cierre mecánico en carbón-cerámica y **acero inoxidable AISI-316**.
- Base soporte en aluminio reforzado.

Motor:

- Motor asíncrono, cerrado de ventilación externa.
- Protección IP-55, 2.850 rpm 50 Hz. (60 Hz bajo demanda).

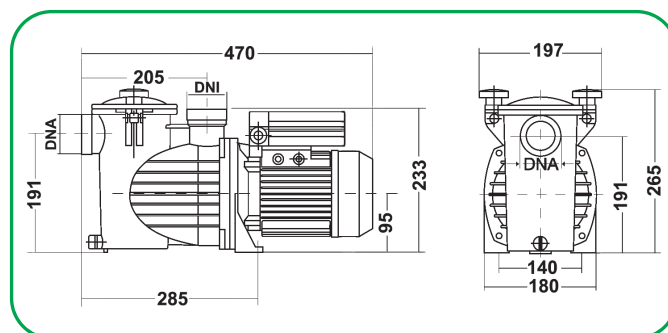

Código	Modelo	CV	kW	Cond. μF	A II 230 V	Altura (m.c.a.)								Diámetro	
						4	6	8	10	11	12	13	14	DNA ASP	DNI IMP
PS 01 021	TOR 25 M-AUT	0,25	0,16	18	2,6	10	8	6	4	2,5	0,5	-	-	1-1/2" Ø50 PVC	
PS 01 022	TOR 33 M-AUT	0,33	0,25	18	2,9	12	10	8	5,5	4,6	2	-	-		
PS 01 023	TOR 50 M-AUT	0,5	0,33	18	3,3	14	12	10	7	6,5	5	-	-		
PS 01 024	TOR 75 M-AUT	0,75	0,55	20	3,8	16	15	12,5	10	9,3	8	6,6	4,2		
PS 01 025	TOR 100 M-AUT	1	0,75	20	4,2	18	16	15,3	13	12,1	10,5	9,7	7,6		

Accesorios opcionales:

Código	Artículo
PS 01 028	Kit adaptación TOR (adaptación a bomba SILEN ESPA hasta 1CV)