

CHT CVT

Extractores centrifugos de tejado 400°C/2h, con salida de aire horizontal o vertical

CHT: Extractores centrifugos de tejado 400°C/2h, con salida de aire horizontal, sombrerete en aluminio

CVT: Extractores centrifugos de tejado 400°C/2h, con salida de aire vertical, sombrerete en aluminio

Ventilador:

- Base soporte en chapa de acero galvanizado
- Turbina con álabes a reacción, en chapa de acero galvanizado
- Rejilla de protección antipájaros
- Sombrere deflector antilluvia en aluminio
- Homologación según norma EN-12101-3-2002, con certificación Nº: 0370-CPD-0897

Motor:

- Motores clase F, con rodamientos a bolas, protección IP55, excepto modelos monofásicos, protección IP54, de 1 ó 2 velocidades según modelo
- Monofásicos 230V.-50Hz., y trifásicos 230/400V.-50Hz
- Temperatura máxima del aire a transportar: -25°C.+ 120°C.

Acabado:

- Anticorrosivo en chapa de acero galvanizado y aluminio

Bajo demanda:

- Bobinados especiales para diferentes tensiones.
- Certificación ATEX Categoría 3.



CHT



CVT

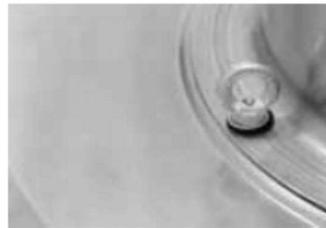

Soportes que facilitan la colocación al tejado

Código de pedido

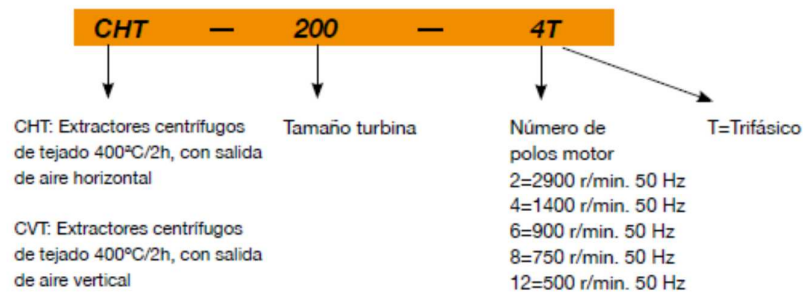

Características técnicas

Modelo	Velocidad (r/min)	Intensidad máxima admisible (A)		Potencia instalada (kW)	Caudal máximo (m³/h)	Nivel sonoro dB(A)		Peso aprox. (Kg)
		230V	400V (A)			Aspiración	Descarga	
CHT CVT 200-4T	1350	1,45	0,84	0,25	1450	37	43	25
CHT CVT 200-4M	1380	0,65		0,25	1450	37	43	25
CHT CVT 225-4T	1350	1,45	0,84	0,25	2100	41	47	25
CHT CVT 225-4M	1380	0,95		0,25	2100	41	47	25
CHT CVT 225-6T	900	1,51	0,87	0,25	1400	30	36	26
CHT CVT 225-6M	890	0,50		0,25	1400	30	36	26
CHT CVT 250-4T	1350	1,45	0,84	0,25	3100	45	50	34
CHT CVT 250-4M	1380	1,35		0,25	3100	45	50	34
CHT CVT 250-6T	900	1,51	0,87	0,25	2000	33	40	35
CHT CVT 250-6M	890	0,65		0,25	2000	33	40	35
CHT CVT 315-4T	1370	2,74	1,58	0,55	4950	48	54	39
CHT CVT 315-4/8T	1435 / 715		1,60 / 0,60	0,55 / 0,09	4950 / 2475	48 / 33	54 / 39	40
CHT CVT 315-4M	1380	3,30		0,55	4950	48	54	39
CHT CVT 315-6T	900	2,13	1,23	0,37	3200	37	43	39
CHT CVT 315-6M	910	0,95		0,37	3200	37	43	39
CHT CVT 400-4T	1380	3,34	1,93	0,75	7000	55	61	57
CHT CVT 400-4/8T	1425 / 710		2,30 / 0,90	0,75 / 0,12	7000 / 3500	55 / 40	61 / 46	58
CHT CVT 400-4M	1380	4,40		0,75	7000	55	61	57
CHT CVT 400-6T	900	2,13	1,23	0,37	4500	44	50	56
CHT CVT 400-6M	910	1,80		0,37	4500	44	50	56
CHT CVT 450-4T	1400	5,97	3,45	1,50	10200	59	64	66
CHT CVT 450-4/8T	1420 / 700		3,50 / 1,50	1,50 / 0,37	10200 / 5100	59 / 43	64 / 49	66
CHT CVT 450-6T	900	2,13	1,23	0,37	6900	47	54	59
CHT CVT 450-6/12T	930 / 450		1,60 / 0,65	0,55 / 0,09	6900 / 3450	47 / 32	54 / 39	63
CHT CVT 450-6M	910	2,00		0,37	6900	47	54	59
CHT CVT 500-6T	925	5,23	3,02	1,10	12000	51	57	103
CHT CVT 500-6/12T	950 / 470		3,00 / 1,15	1,10 / 0,18	12000 / 6000	51 / 36	57 / 42	110
CHT CVT 500-8T	680	3,21	1,85	0,55	8900	44	50	103
CHT CVT 560-6T	955	9,28	5,36	2,20	17300	54	61	126
CHT CVT 560-6/12T	940 / 470		5,60 / 2,20	2,20 / 0,37	17300 / 8650	54 / 39	61 / 46	120
CHT CVT 560-8T	710	5,54	3,20	1,10	12900	46	53	110
CHT CVT 630-6T	960	16,35	9,44	4,00	24700	58	64	166
CHT CVT 630-6/12T	970 / 480		11,00 / 4,00	4,00 / 0,65	24700 / 12350	58 / 43	64 / 49	161
CHT CVT 630-8T	710	7,45	4,30	1,50	18400	50	57	148

(1) Los valores de los niveles sonoros, son presiones en dB(A), medidos a 6 metros, y a 2/3 del caudal máximo (2/3 Q_{máx.})

Características acústicas

Los valores indicados, se determinan mediante medidas de nivel de presión y potencia sonora en dB(A) obtenidas en campo libre a una distancia de 6 mts.

Espectro de potencia sonora L_w(A) en dB(A) por banda de frecuencia en Hz

Valores tomados a la aspiración con 2/3 caudal máximo (2/3Q _{máx.})									Valores tomados a la descarga con 2/3 caudal máximo (2/3Q _{máx.})								
Modelo	63	125	250	500	1000	2000	4000	8000	Modelo	63	125	250	500	1000	2000	4000	8000
200	35	41	52	55	58	52	50	44	200	39	44	58	60	61	61	56	51
225-4	42	51	58	58	60	59	52	46	225-4	41	50	60	64	67	64	57	51
225-6	31	40	45	45	49	48	41	35	225-6	30	39	49	53	56	53	48	40
250-4	48	55	60	60	64	63	56	50	250-4	44	53	63	67	70	67	60	54
250-6	34	43	48	48	52	51	44	38	250-6	34	43	53	57	60	57	50	44
315-4	50	58	62	62	65	68	59	53	315-4	49	61	69	71	72	72	64	56
315-6	39	45	51	51	54	57	48	42	315-6	38	50	58	60	61	61	53	45
315-8	35	41	47	47	50	53	44	38	315-8	34	48	54	58	57	57	49	41
400-4	57	63	69	69	72	75	66	60	400-4	56	68	76	78	79	79	71	63
400-6	46	52	58	58	61	64	55	49	400-6	45	57	65	67	68	68	60	52
400-8	42	48	54	54	57	60	51	45	400-8	41	53	61	63	64	64	56	48
450-4	62	69	74	74	78	77	70	65	450-4	60	72	80	82	83	80	73	65
450-6	50	57	62	62	66	65	58	53	450-6	50	62	70	72	73	70	63	55
450-8	46	53	58	58	62	61	54	49	450-8	45	57	65	67	68	65	58	50
450-12	35	42	47	47	51	50	43	38	450-12	35	47	55	57	58	55	48	40
500-6	54	60	65	66	70	69	62	55	500-6	50	64	72	76	75	72	66	60
500-8	47	53	58	59	63	62	55	48	500-8	43	57	65	69	68	65	59	53
500-12	39	45	50	51	55	54	47	40	500-12	35	49	57	61	60	57	51	45
560-6	57	63	68	69	73	72	65	58	560-6	54	68	78	80	79	76	70	64
560-8	49	55	60	61	65	64	57	50	560-8	46	60	68	72	71	68	62	56
560-12	42	48	53	54	58	57	50	43	560-12	39	53	61	65	64	61	55	49
630-6	61	67	72	73	77	76	69	62	630-6	57	71	79	83	72	79	73	67
630-8	53	59	64	65	69	68	61	54	630-8	50	64	72	76	72	72	66	60
630-12	46	52	57	58	62	61	54	47	630-12	42	56	64	68	67	64	58	52

Para obtener los espectros de potencia sonora L_w(A) en dB(A) en la aspiración a caudal máximo (Q_{máx.}), sumar el nivel de presión sonora L_p(A) dado en las curvas características, los valores de la tabla siguiente:

Banda de frecuencia en Hz	63	125	250	500	1000	2000	4000	8000
	2	9	15	15	18	18	11	5

Dimensiones mm

Modelo CHT

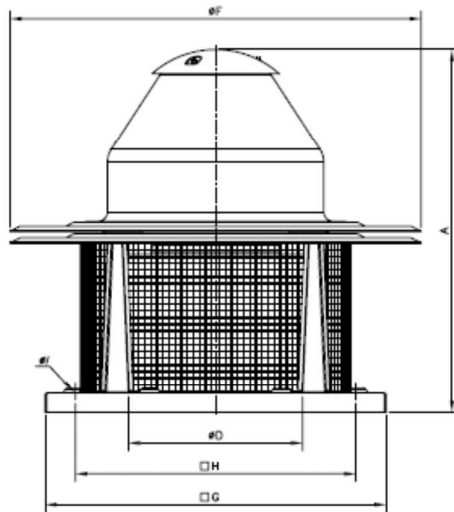

Modelo	A	øD*	øF	G	H	øI
CHT-200	552	250	570	450	360	12
CHT-225	570	250	570	450	360	12
CHT-250	632	355	726	560	450	12
CHT-315	682	355	726	560	450	12
CHT-400	755	500	856	710	590	12
CHT-450	770	500	856	710	590	12
CHT-500	846	630	1075	900	750	14
CHT-560	1035	710	1300	1100	900	14
CHT-630	1098	710	1300	1100	900	14

(*) Diámetro nominal tubería recomendada

Modelo CVT

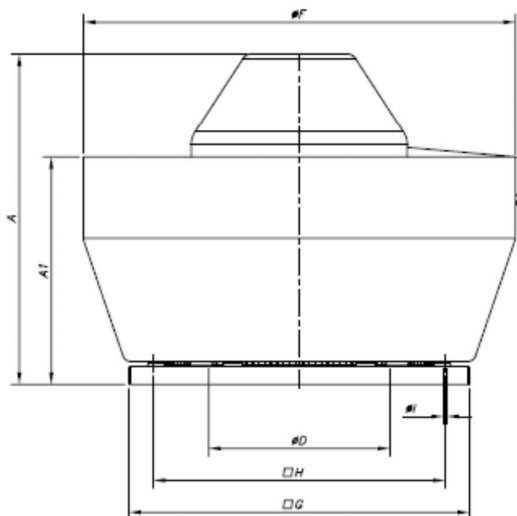

Modelo	A	A1	øD*	øF	G	H	øI
CVT-200	500	308	250	530	450	360	12
CVT-225	517	308	250	530	450	360	12
CVT-250	580	380	355	705	560	450	12
CVT-315	630	380	355	705	560	450	12
CVT-400	690	475	500	900	710	590	12
CVT-450	705	475	500	900	710	590	12
CVT-500	775	545	630	1100	900	750	14
CVT-560	956	676	710	1295	1100	900	14
CVT-630	1017	676	710	1295	1100	900	14

(*) Diámetro nominal tubería recomendada

Curvas características

Q= Caudal en m³/h, m³/s y cfm.

Pe= Presión estática en mm.c.a., Pa e inwg.

Los niveles sonoros Lp (dB(A)) indicados en las curvas, son presiones medidas a 6 metros, a la aspiración y en campo libre.

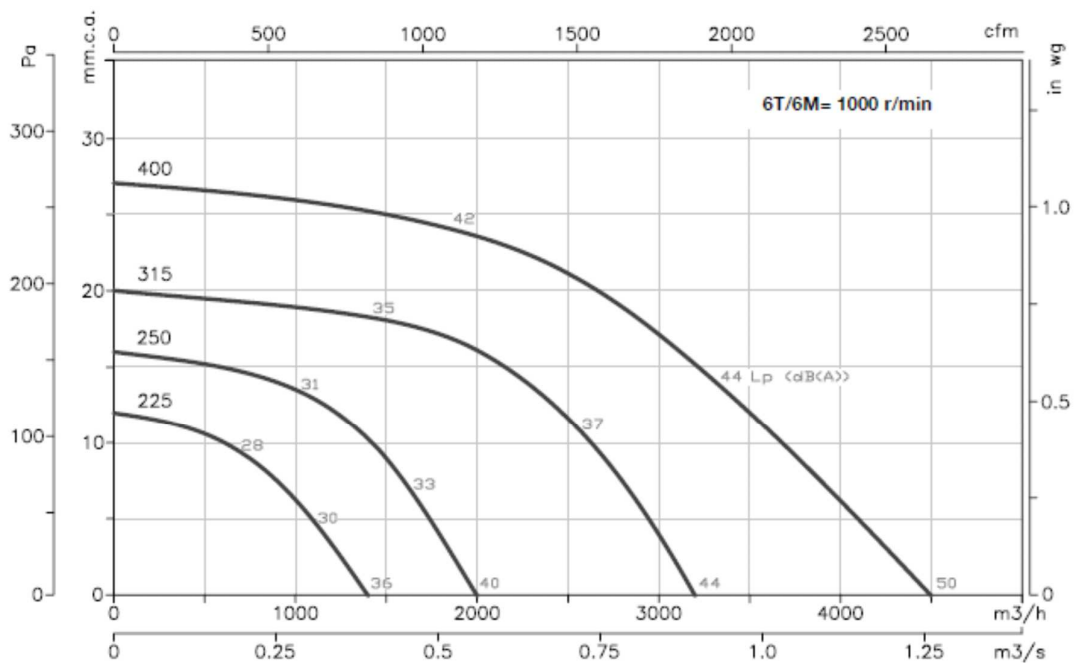
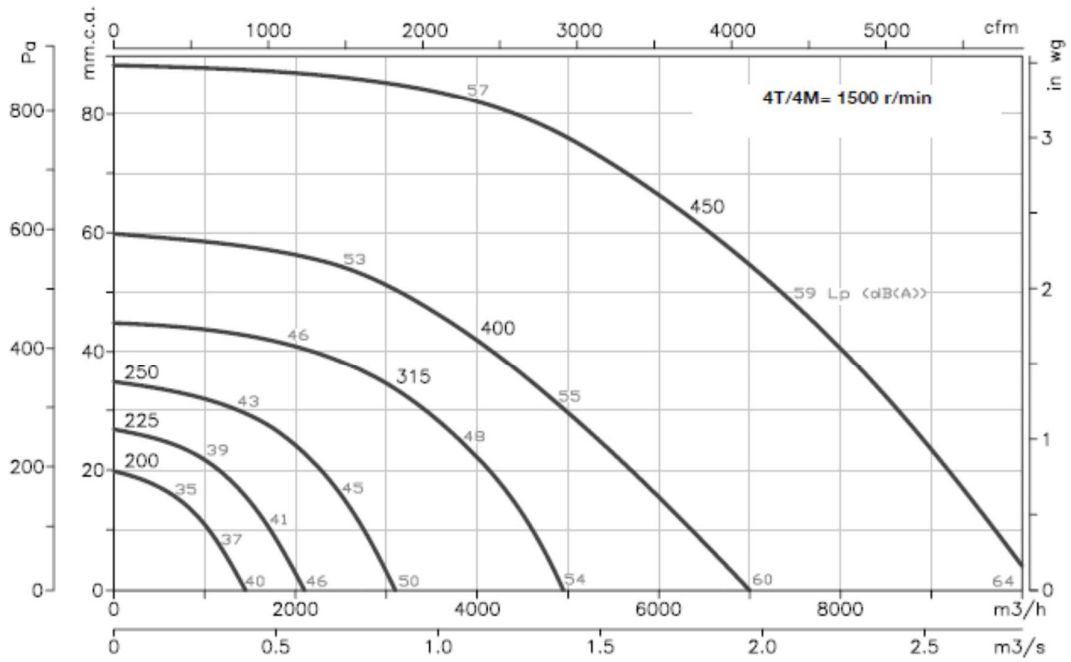

Curvas características

Q= Caudal en m³/h, m³/s y cfm.

Pe= Presión estática en mm.c.a., Pa e inwg.

Los niveles sonoros Lp (dB(A)) indicados en las curvas, son presiones medidas a 6 metros, a la aspiración y en campo libre.

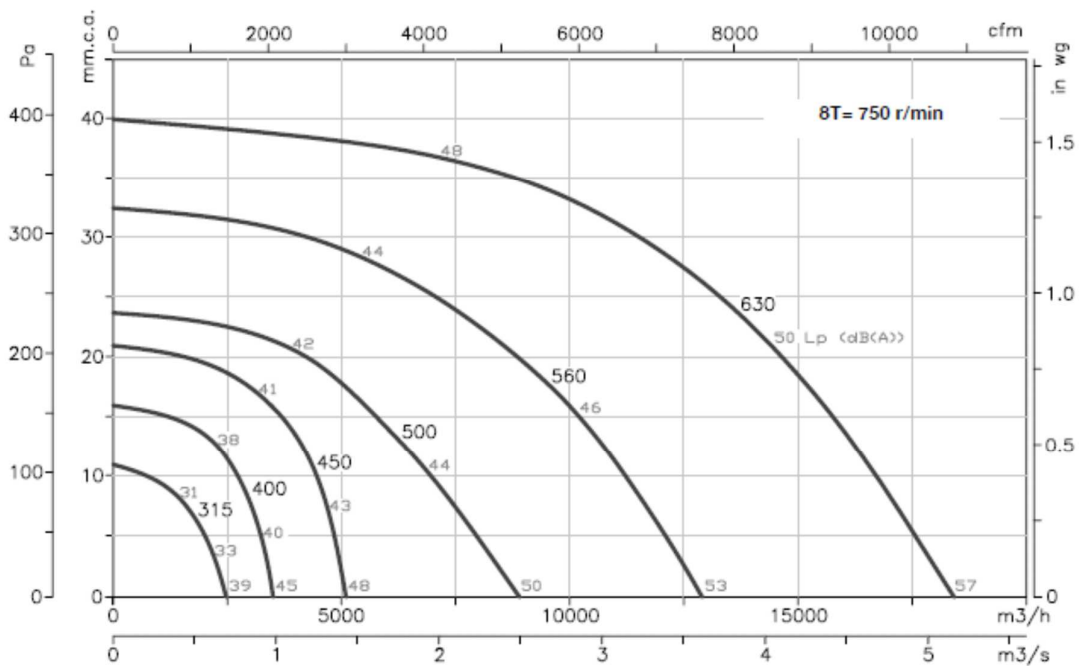
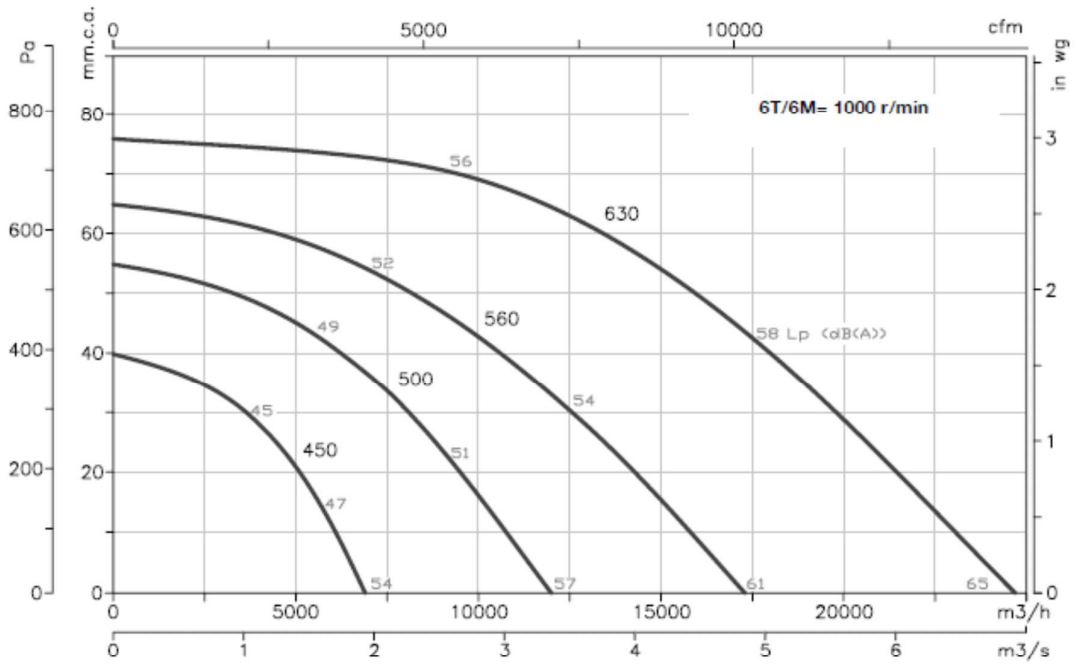

Curvas características

Q= Caudal en m³/h, m³/s y cfm.

Pe= Presión estática en mm.c.a., Pa e inwg.

Los niveles sonoros Lp (dB(A)) indicados en las curvas, son presiones medidas a 6 metros, a la aspiración y en campo libre.

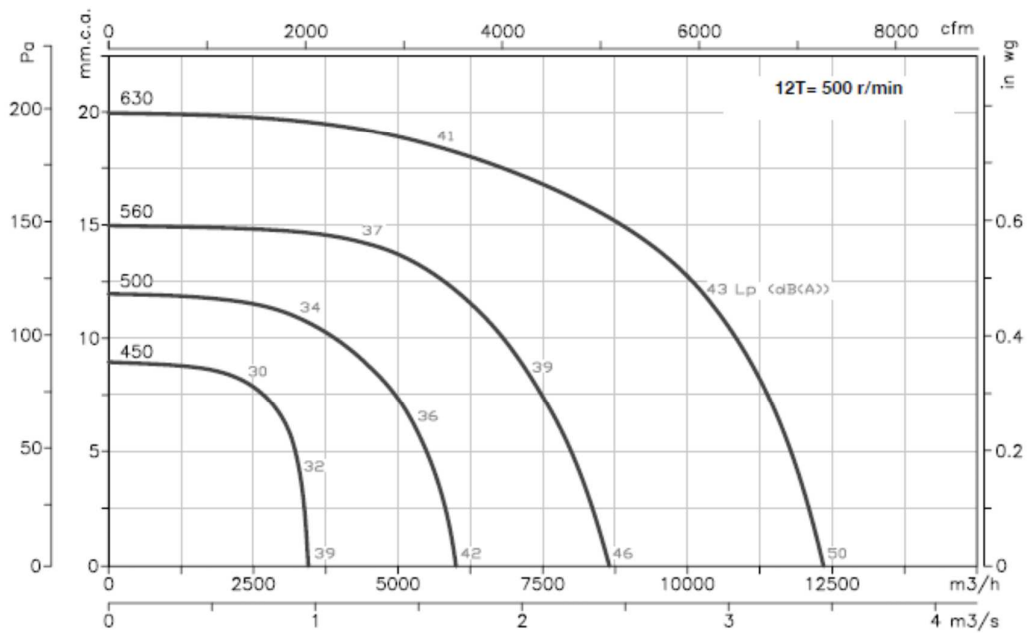

Variación de la presión sonora según distancia

El nivel sonoro puede variar dependiendo de la estructura de la cubierta o tejado.

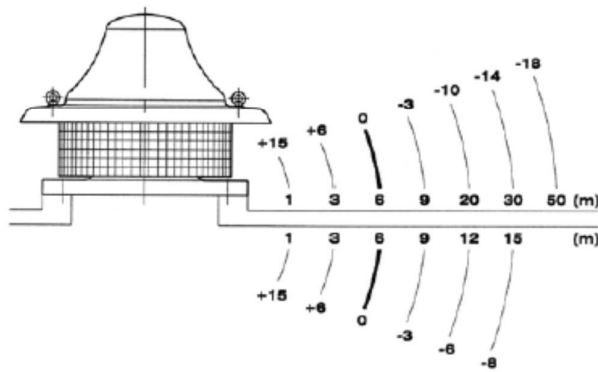

Ejemplo de aplicación

Extractores idóneos para aplicación en cocinas industriales Para la correcta aplicación de la norma:

- C.T.E. Código Técnico de la Edificación. Documento Básico SI de seguridad en caso de incendio. Documento Básico HS de salubridad.

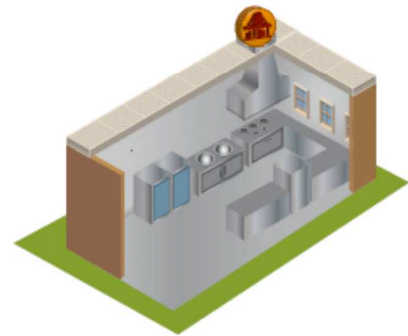

Accesorios

Ver apartado accesorios

