

VENTILADORES HELICOCENTRÍFUGOS DE TEJADO
Serie TH-MIXVENT



Ventiladores helicocentrífugos de tejado.
Modelos 500 y 800:

Cuerpo en inyección de plástico.

Base y sombrerete de chapa de acero, protegidos contra la corrosión con pintura epoxi-poliéster.

Modelos 1300 y 2000:

Cuerpo y base de chapa de acero y sombrerete de aluminio, todo ello protegido contra la corrosión con pintura epoxi-poliéster.

Incorporan malla antipájaros y embocadura en la base que facilita la conexión a conducto.

El conjunto motor-rodete se extrae fácilmente mediante 2 abrazaderas.

Motores

Monofásicos 230V-50Hz.

De 2 velocidades y regulables.

IP44, Clase B, con protector térmico de rearme automático y rodamientos a bolas de engrase permanente.

Otros datos

Suministrados, en versión standard, como extractores. Girando 180º el conjunto motor-rodete, pueden trabajar como impulsores.



Caja de bornes ignífuga

Caja de bornes muy accesible, de plástico ignífugo V0, que contiene el condensador.



Embocadura que facilita el montaje

La embocadura de la base facilita la conexión a conducto.



Malla antipájaros

CARACTERÍSTICAS TÉCNICAS

Es imprescindible comprobar que las características eléctricas (voltaje, intensidad, frecuencia, etc.) del motor que aparecen en la placa del mismo son compatibles con las de la instalación.

Modelo		Velocidad (r.p.m.)		Máxima potencia absorbida (W)		Máxima intensidad absorbida (A)		Caudal máximo (m3/h)		Temp. de trabajo (°C)	NPS* (dB(A))	Peso (kg)
		Velocidad rápida	Velocidad lenta	Velocidad rápida	Velocidad lenta	Velocidad rápida	Velocidad lenta	Velocidad rápida	Velocidad lenta			
TH-500/150	EXTRACCIÓN	2450	1800	50	45	0,23	0,18	470	355	-20/+60	49,5	3,8
	IMPULSIÓN	2450	1800	50	45	0,23	0,18	505	380		45	3,8
TH-500/160	EXTRACCIÓN	2450	1800	50	45	0,23	0,18	470	355	-20/+60	49,5	3,8
	IMPULSIÓN	2450	1800	50	45	0,23	0,18	505	380		45	3,8
TH-800N	EXTRACCIÓN	2500	2100	90	75	0,40	0,31	790	630	-20/+60	50	5,6
	IMPULSIÓN	2500	2050	90	75	0,40	0,31	880	695		48	5,6
TH-800	EXTRACCIÓN	2500	2100	120	118	0,52	0,50	775	620	-20/+60	53	5,6
	IMPULSIÓN	2500	2000	120	118	0,52	0,50	860	695		52	5,6
TH-1300	EXTRACCIÓN	2400	1800	170	120	0,83	0,52	1.100	780	-40/+60	59,5	11,2
	IMPULSIÓN	2400	1800	172	110	0,76	0,49	1.150	845		58,5	11,2
TH-2000	EXTRACCIÓN	2480	1750	255	160	1,27	0,79	1.725	1.200	-40/+60	67	17,2
	IMPULSIÓN	2480	1800	300	190	1,27	0,79	1.650	1.245		63,5	17,2

* Nivel de Presión Sonora, a 3 metros.

DIMENSIONES (mm)

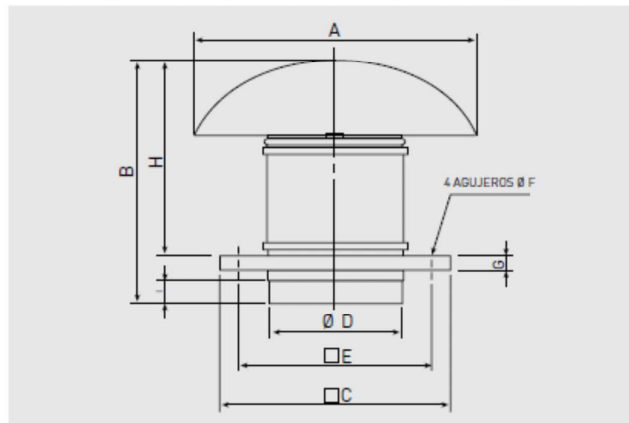

Modelo	A	B	C	D	E	F	G	H	I
TH-500/150	400	349	300	150	245	10	20	274	33
TH-500/160	400	339	300	160	245	10	20	274	33
TH-800 N	400	371	300	198	245	10	20	306	36
TH-800	400	371	300	198	245	10	20	306	36
TH-1300	546	457	435	248	330	12	20	372	42
TH-2000	735	544	560	312	450	12	20	450	50

CARACTERÍSTICAS ACÚSTICAS

Los valores de nivel sonoro dado en la tabla de las características técnicas son niveles de presión sonora medidos en dB(A) a una distancia de 3 metros en velocidad rápida y caudal máximo.

Para obtener el espectro de potencia en el punto A y B, en extracción, sumar al nivel de presión (NPS EXTRACCIÓN) dado en la tabla de las características técnicas, las correcciones siguientes:

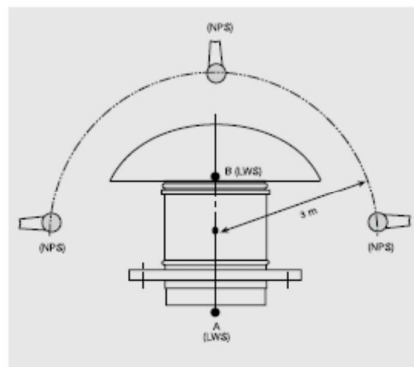

NPS: Nivel de presión sonora
LWS: Nivel de potencia sonora

Modelo		Nivel de potencia sonora en extracción						
		Banda de frecuencia en Hz						
		125	250	500	1000	2000	4000	8000
TH-500	A	-7,5	-3	9	6	11	4	-2
	B	-7,5	6	13,5	17,5	14,5	4,5	-3
TH-800N	A	-7,5	3,5	8	9,5	14	9	0
	B	-4	7,5	15	16	14,5	9	1,5
TH-800	A	-7,5	3,5	8	9,5	14	9	0
	B	-4	7,5	15	16	14,5	9	1,5
TH-1300	A	-13,5	0	1	12	9	4	0
	B	-11	5,5	11,5	17,5	15	7	-0,5
TH-2000	A	-21,5	-7,0	-3	7	5,5	-2	-8,5
	B	-16,5	2,5	7	20	7,5	1	-8

CURVAS CARACTERÍSTICAS - EXTRACCIÓN

- q_v = Caudal en m^3/h y m^3/s .
- p_{st} = Presión estática en mmcda y Pa.
- Aire seco normal a $20^\circ C$ y 760 mmHg.
- Ensayos realizados de acuerdo a Norma ISO 5801 y AMCA 210-99.

VR: Velocidad Rápida
VL: Velocidad Lenta

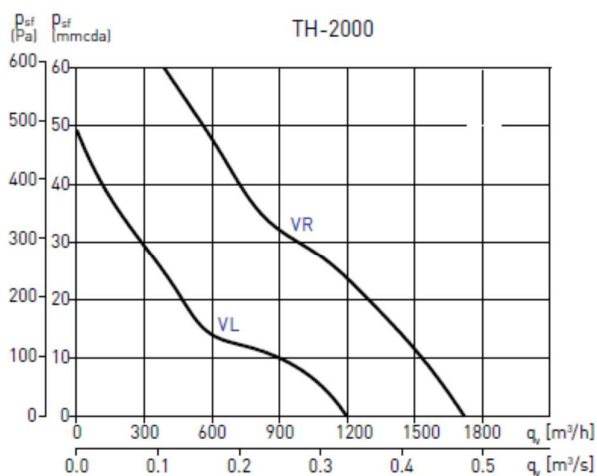
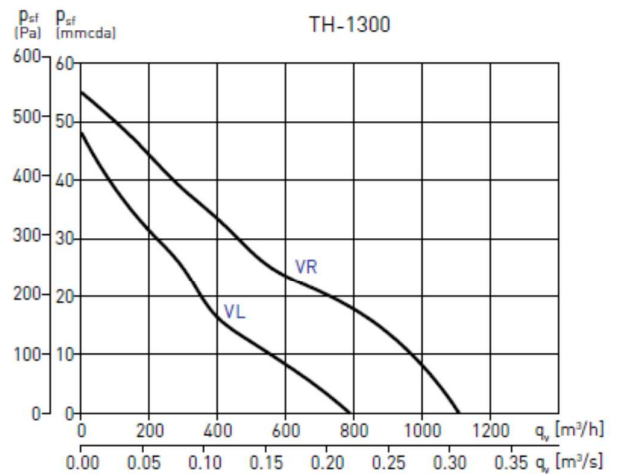
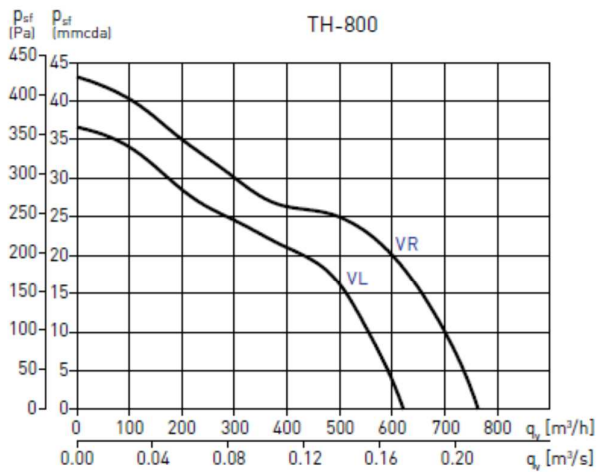
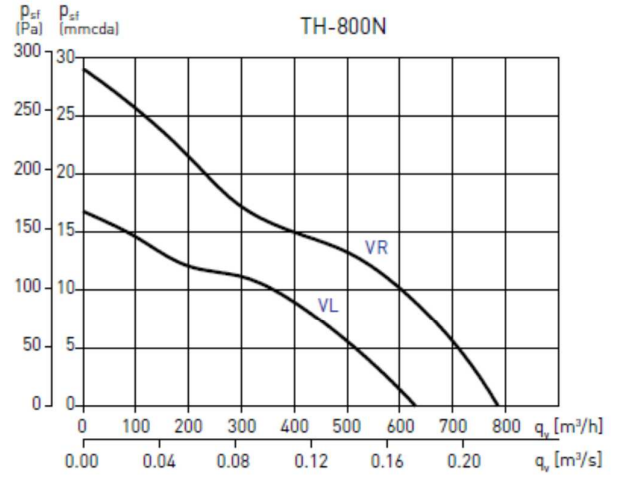
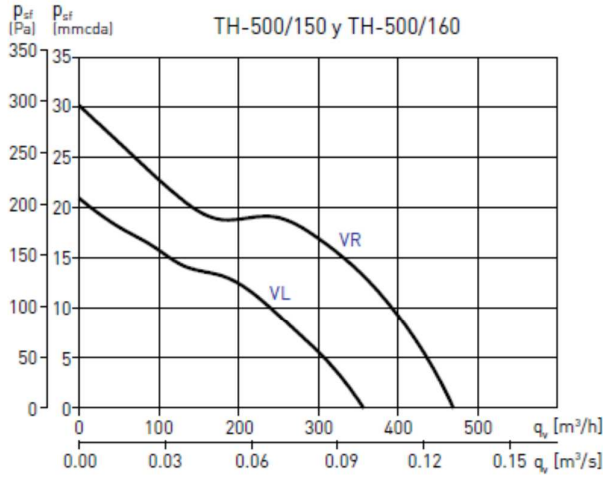

CURVAS CARACTERÍSTICAS - IMPULSIÓN

- q_v = Caudal en m^3/h y m^3/s .
- p_{st} = Presión estática en $mmcda$ y Pa .
- Aire seco normal a $20^\circ C$ y $760 mmHg$.
- Ensayos realizados de acuerdo a Norma ISO 5801 y AMCA 210-99.

VR: Velocidad Rápida
VL: Velocidad Lenta

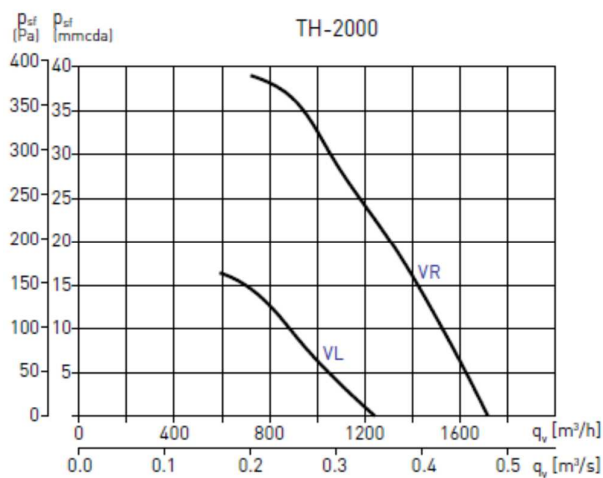
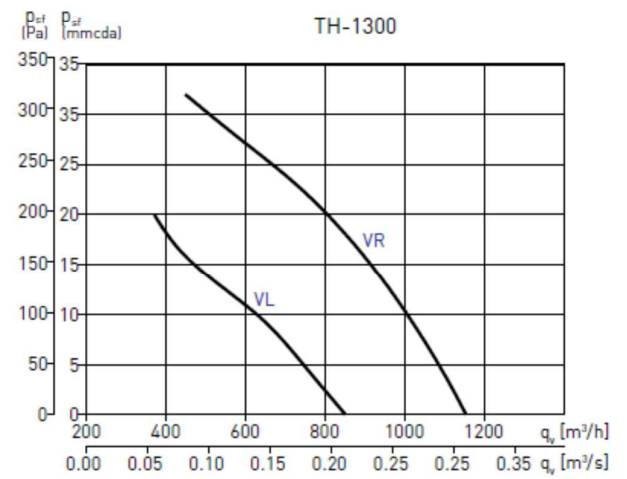
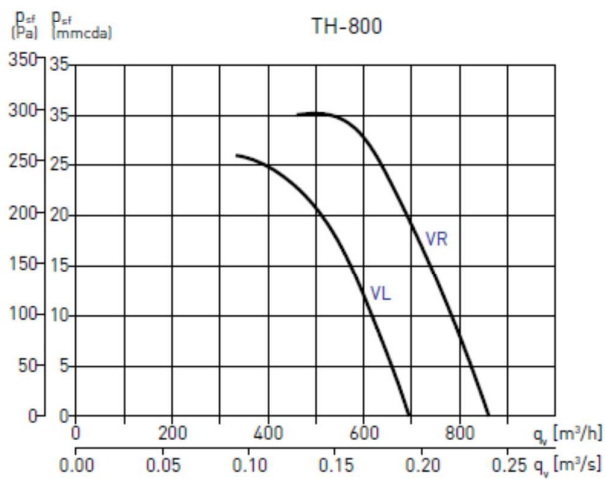
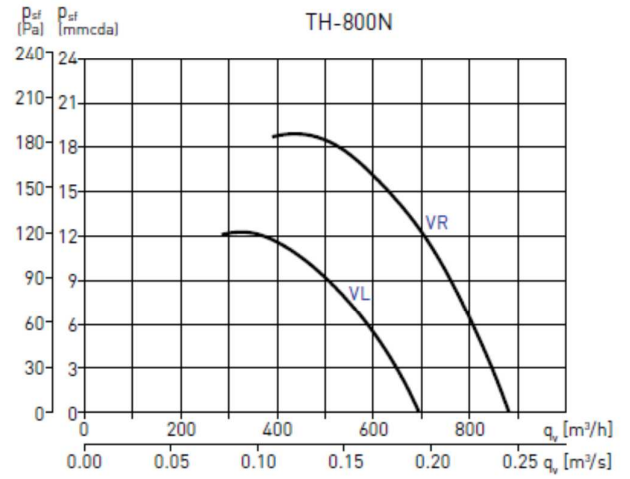
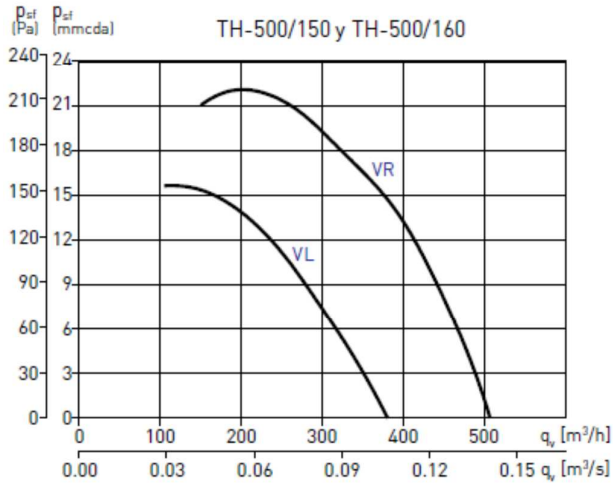

ACCESORIOS DE MONTAJE - INSTALACIÓN

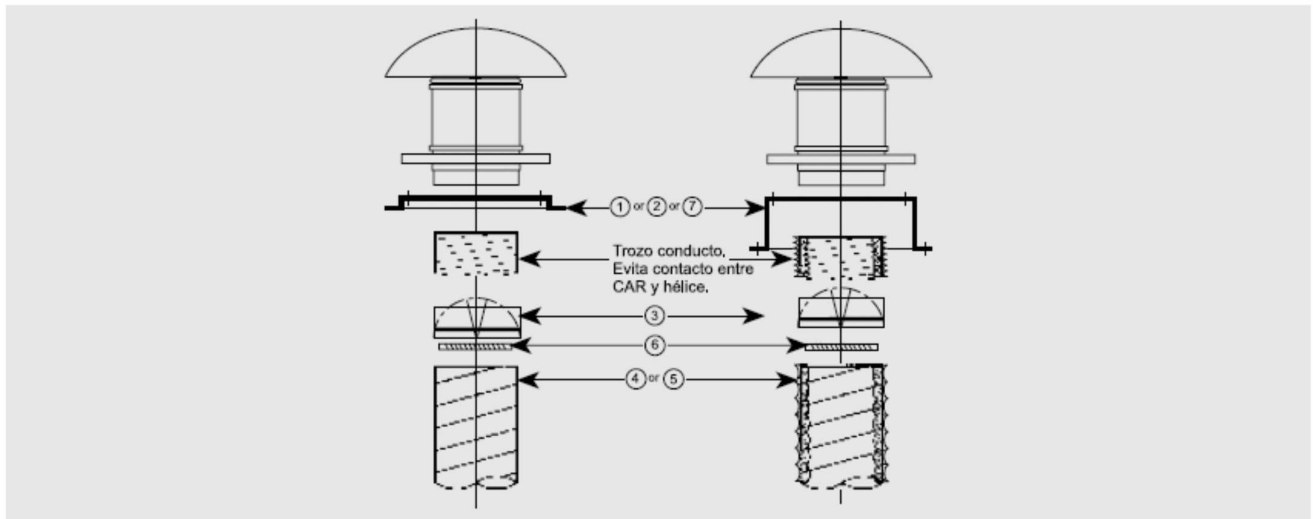

Modelo	① Marco soporte	② Base soporte	③ Compuerta antirretorno	④ Conducto flexible	⑤ Conducto flexible acústico	⑥ Brida de sujeción	⑦ Base soporte cubiertas inclinadas
TH-500/150	JMS-300	JBS-300	CAR-150	GSA-150	GSI-160	CX-215	BI-3
TH-500/160	JMS-300	JBS-300	CAR-160	GSA-160	GSI-160	CX-215	BI-3
TH-800 N	JMS-300	JBS-300	CAR-200	GSA-200	GSI-200	CX-250	BI-3
TH-800	JMS-300	JBS-300	CAR-200	GSA-200	GSI-200	CX-250	BI-3
TH-1300	JMS-435	JBS-435	CAR-250	GSA-250	GSI-250	CX-315	BI-4
TH-2000	JMS-560	JBS-560	CAR-315	GSA-315	GSI-315	CX-315	BI-5

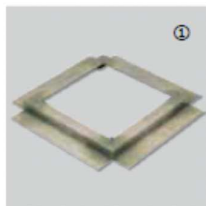

①

Marco soporte JMS:

- Para el montaje de los ventiladores en los zócalos.
- Se suministra la tornillería y una junta de goma para la estanqueidad.

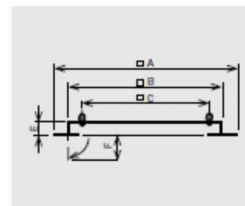

Modelo	A	B	C	E	F
JMS-300	470	290	245	50	70
JMS-435	600	420	330	50	70
JMS-560	725	545	450	50	70

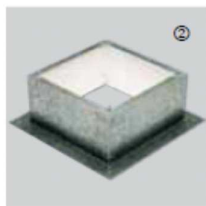

②

Base soporte JBS:

- Para el montaje de los ventiladores en tejados lisos sin zócalo.
- Aislamiento interno para evitar la condensación.
- Se suministra la tornillería y una junta de goma para la estanqueidad.

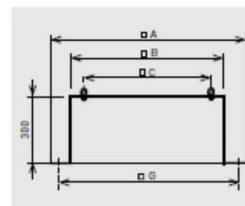

Modelo	A	B	C	E	G
JBS-300	470	289	245	300	380
JBS-435	600	419	330	300	510
JBS-560	725	544	450	300	635



⑦

Base soporte BI para cubiertas inclinadas

- Para determinar el producto es imprescindible indicar el ángulo de inclinación de la cubierta y la distancia entre perfiles de sujeción de la misma (correas).

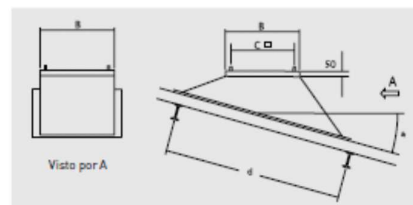

	B	C
BI-3	289	245
BI-4	419	330
BI-5	544	450

d: Distancia entre perfiles de sujeción (correas).
a: Ángulo de inclinación de la cubierta.

ACCESORIOS DE MONTAJE



CAR
Compuerta
antirretorno.



GSA
Conducto flexible.

GSI
Conducto flexible
acústico.



CX
Brida de sujeción.



SIL
Atenuador
acústico.

ACCESORIOS ELÉCTRICOS



REGUL-2 y COM-2
Conmutadores
de 2 velocidades.



REB
Reguladores
monofásicos.