

Termostato mecánico ambiente

Modelo TA3

El TA3 es un termostato de ambiente a dilatación de gas. Se trata de la nueva versión del TA2. Ha heredado su funcionamiento sencillo y su durabilidad.

El TA3 presenta un nuevo botón ergonómico de difícil extracción (para evitar una descalibración accidental) y un moderno diseño. El botón ofrece la posibilidad de limitar y bloquear los ajustes de temperatura. Es adecuado donde necesitemos controlar una temperatura de confort fiable (sala, cocina, etc.)

Está disponible en las siguientes versiones: con o sin LED, ON/OFF y modo FRÍO/CALOR.

CARACTERÍSTICAS TÉCNICAS:

Poder de ruptura 16(2,5)A/250V

Escala 5° a 30°C

Diferencial $\Delta t \leq 1K$

Clase de aislamiento I

Grado de protección IP20

Temperatura ambiente máxima 50°C

Montaje mural

Contactos "SPDT"

Adaptable a cajetín eléctrico mediante base TA-3



DIMENSIONES:

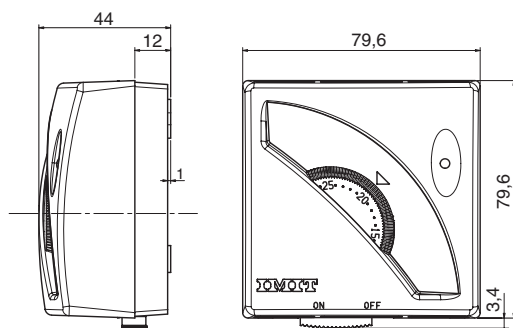

CONEXIONADO ELÉCTRICO:

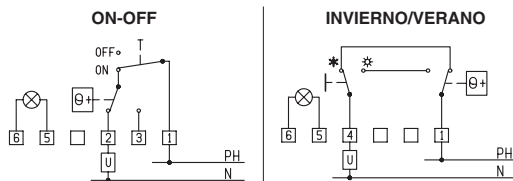

Código	Descripción	Ref. IMIT
CO 02 001	Luz piloto - Interruptor ON-OFF	546010
CO 02 002	Termostato simple conmutado	546070
CO 02 004	Luz piloto - Interruptor invierno/verano	546230
CO 02 010	Base para la instalación del termostato de ambiente en la caja empotrada de 60 mm	004095