

EXTRACTOR DE CHIMENEA

Serie TIRACAMINO



CARACTERÍSTICAS:

- Construido en acero y protegido con pintura anticorrosiva, resiste todos los agentes atmosféricos incluso en ambientes marinos.
- Soporta temperaturas de 200°C. Siempre con el motor en funcionamiento.
- Motor de inducción montado sobre cojinetes de bola resistente a elevadas temperaturas de trabajo durante largos períodos de funcionamiento.
- Incluye interruptor para y marcha.
- No precisa un mantenimiento periódico pues el especial diseño de la turbina no posibilita la acumulación de hollín.
- Para la seguridad del producto está dotado de un cable metálico para fijarlo a la base del ventilador.
- Boca aspiración: Ø 170 mm
- Base de 410 x 410 mm

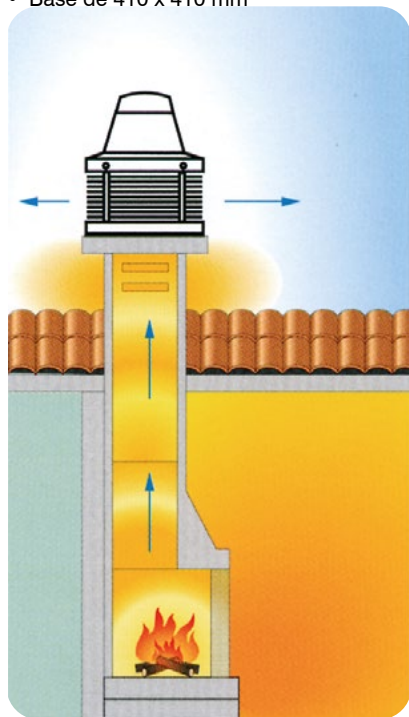

DIMENSIONES (mm):

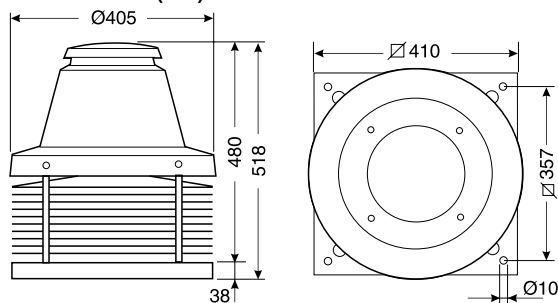

CURVA DE RENDIMIENTO:

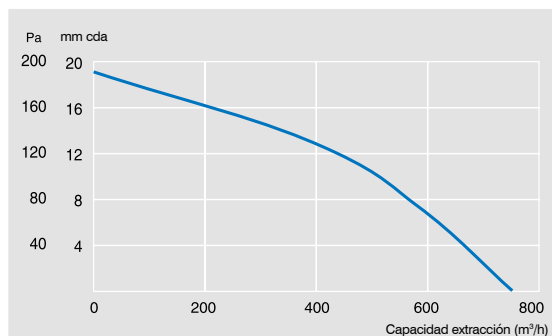

DATOS TÉCNICOS:

Código	Alimentación (V ~ 50 Hz)	Potencia (W)	Intensidad (A)	Caudal de aire máx. (m³/h)	Presión máx. (mm cda)	Nivel sonoro (dBA)		Peso (Kg)
						PWL	Lps 3 m	
VD 06 101	220-240V	120	0,5	750	19	64	52	14,3