

BOMBA DE CONDENSADOS SILENT+ MINI LIME®



La última generación de la Silent+ Mini Lime dispone de un amortiguador antivibración y materiales incorporados que absorben el ruido. Además de un depósito de liberación rápida, puede poner en marcha la bomba en su lugar de trabajo y comprobar su funcionamiento a través del sistema LED del depósito. Adiós a los ruidos molestos.

12 L/h caudal máx.

Altura máx. recomendada 10 m (caudal 6 L/h)

20 dB(A) @ 1 m

CARACTERÍSTICAS

- Regulador antivibración
- La bomba se aloja en el codo de la canaleta
- Los LED proporcionan información visual sobre el funcionamiento



Código: AS06130

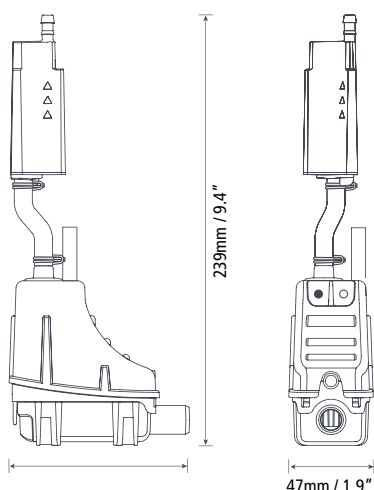

**0.31
kg†**

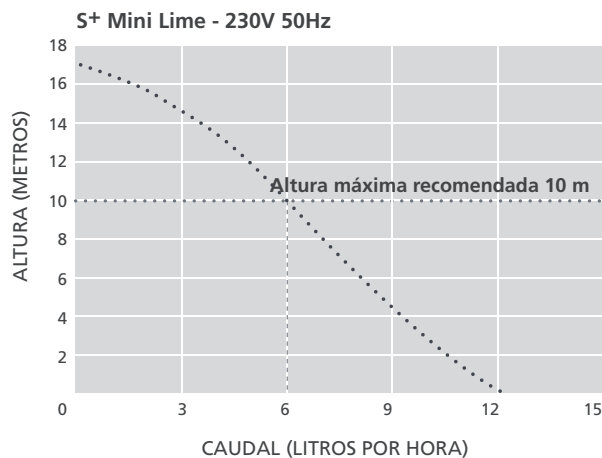

ESPECIFICACIONES @ 230 V 50Hz

Caudal máx.	12L/h a 0 altura
Altura máx. recomendada	10 m
dB(A) @ 1 m	20*
Fuente de alimentación	230 V AC, 0.1A, 16W, 50/60Hz
Nominal	No continuo
Clase	Dispositivo de Clase II <input type="checkbox"/>
kW máx. de la unidad	16 kW
Temperatura máxima del agua	40°C / 104°F
Tubo de descarga	6mm de DI
Protección IP	IP24
Interruptor de seguridad	5.0A N.C. / N.O.**
Protección térmica	✓
Autocebante	✓

*Si se trata de una instalación en pared maciza con una unidad de 2 kW.

** Sin tensión de 5A con contactos Normalmente cerrados/Normalmente abiertos. Viene de fábrica en modo Normalmente cerrado.

CONTENIDO DE LA CAJA

Bomba Silent+ Mini Lime (incluye cable de alimentación de 1,5 m) • Regulador antivibración, dispositivo antisifón y tubo de descarga de 500 mm • Manguera mm entrada verde lima de 500 mm y 14 mm de DI • Tubo respirador de vinilo de 40 mm y 6 mm de DI

- Manual de instalación