

SURTIDOR TRASVASE GASÓLEO

ST PANTHER 56 K33M

DESCRIPCIÓN

Estación de transferencia de combustible diésel para instalaciones fijas compuestas por una bomba Panther 56, pistola manual con manguera de 4 metros y contador mecánico K33, para que las operaciones de repostaje sean seguras y estén bajo control.

El contador mecánico K33 permite, de un vistazo, visualizar el consumo de combustible supervisado durante la dispensación. Además, el nivel de ruido reducido (menos de 75 dB) hace que el ST con cuentalitros sea un sistema de transferencia de fluidos seguro y agradable.

Se puede solicitar bajo pedido una caja metálica que proteja los componentes de la estación contra agentes meteorológicos y otros posibles daños.

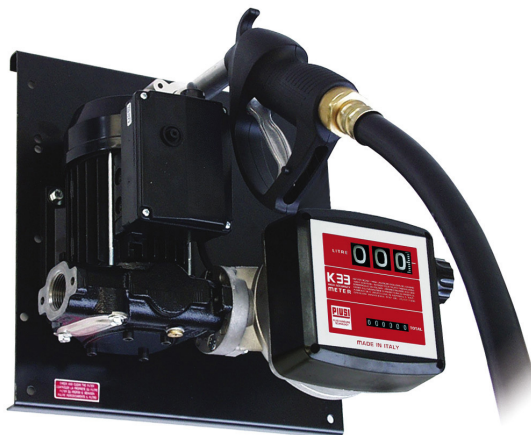

Código: GA07252

CARACTERÍSTICAS

- Lista para trabajar
- Fácil de instalar
- Estructura robusta
- Medidor de alta precisión

APLICACIONES

Una característica especial del surtidor de gasóleo ST es su fácil instalación. Su versatilidad lo convierte en un producto adaptable a cualquier condición. Es perfecto para rellenar tanques móviles o enterrados con la unidad dispensadora.

La estación de transferencia de gasóleo es apta para diferentes sectores como el agrícola y el de automoción, para el repostaje de maquinaria agrícola, tractores, vehículos y maquinaria en general.

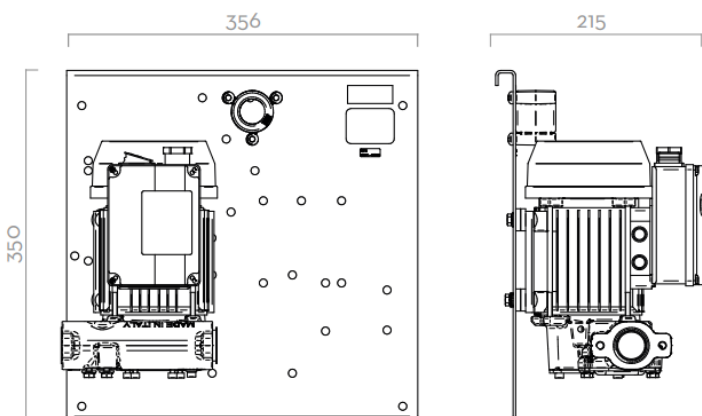

DATOS TÉCNICOS

Caudal		Tensión			Medidor	Pistola	Manguera de succión	Manguera		Salida
L / MIN	GPM	V.CA / HZ	Potencia / Vatios	AMP. MÁX.	Tipo	Tipo		Meters. (M)	Ø (MM)	bsp
56	15	230 / 250	350	3	K33	SELF 3000	No	4	20	3 / 4"