

## Conjunto Termostato + Accesorios "Especial Almacenes"

IMIT

### Modelo LS-1

Kit suministrado en caja de cartón compuesto por:

- Termostato de seguridad LS1
- 1 Tuerca de fijación
- 1 Tapón
- 2 Tornillos de fijación



CONEXIONADO  
ELÉCTRICO

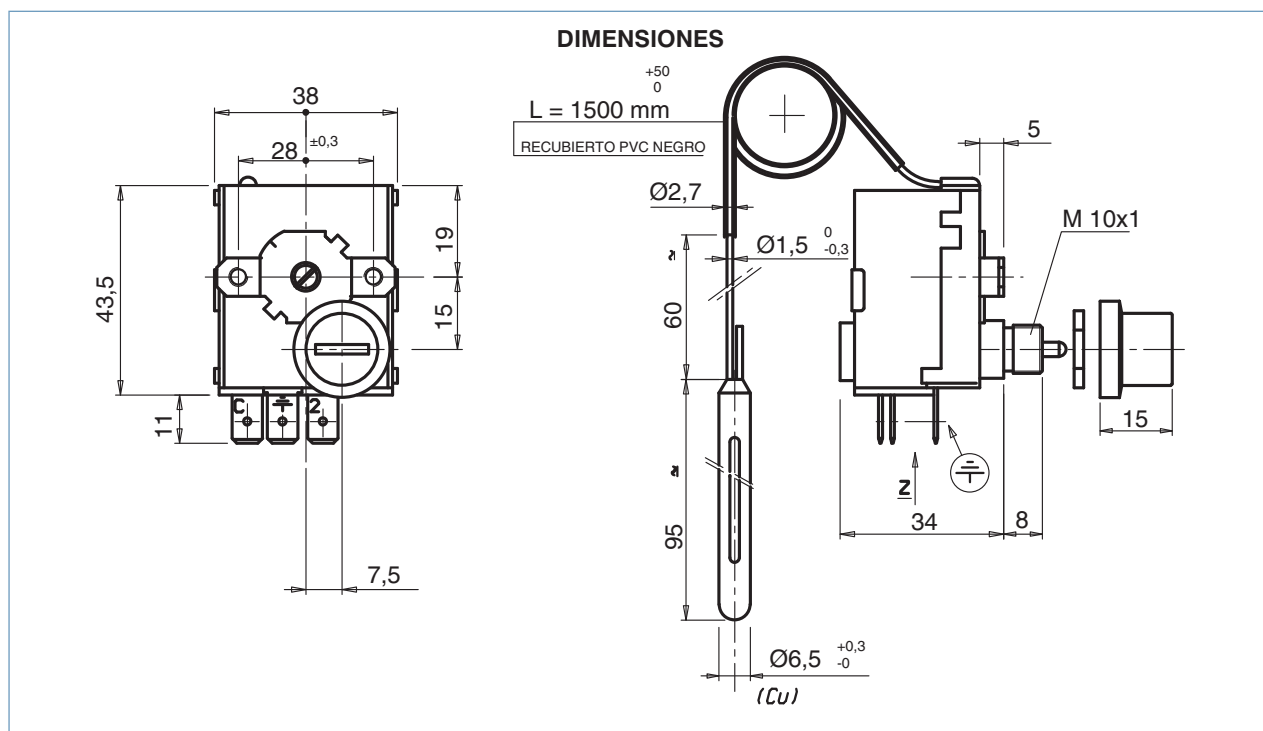
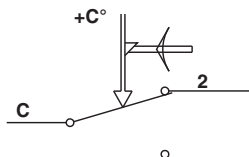

Código	Escala	Capilar	Bulbo	Ref. IMIT
CO 02 098	Fijación 100°C	Recubierto PVC 1500 mm	6,5 x 95 mm	541569