

Termostato de inmersión

IMIT

Modelo ETR

El ETR es un termostato de INMERSIÓN regulable para el control de la temperatura en ambientes húmedos o polvorientos y que requieren una protección extra.

El elemento sensible de expansión a líquido opera sobre el campo de temperatura.



CARACTERÍSTICAS TÉCNICAS:

Escala 0 a 90°C
 Poder ruptura termostato . . 16(2,5)A/250Vac
 Temperatura máxima 65°C
 Diferencial. 3°C ± 1
 Contacto SPDT
 Grado de protección. IP54
 Caja ABS
 Vaina de latón cromado incorporada
 rosca 1/2" macho

CONEXIONADO ELÉCTRICO

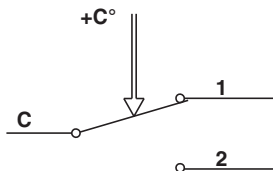

DIMENSIONES

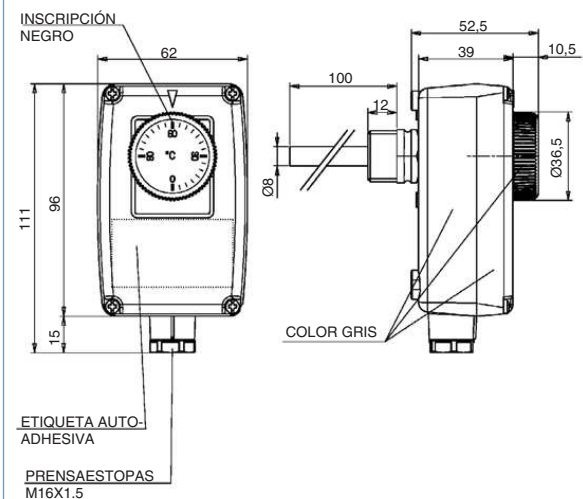

Código	Artículo	Ref. IMIT
CO 02 325	Termostato inmersión L = 100 mm 0 a 90°C	544406