

ACCESORIOS DE COMPRESIÓN PARA TUBOS PLÁSTICOS

Racor con brida "T" mixta Tubo-Rosca Hembra-Tubo

MEDIDA	CÓDIGO
75 - 2.1/2" - 75mm	FO54046
90 - 3" - 90mm	FO54047
110 - 4" - 110mm	FO54048



ESPECIFICACIONES TÉCNICAS

Temperatura de trabajo: Mín. -20°C Máx. 110°C (en ausencia de vapor)
Presión máxima: 25 bar

CONSTRUCCIÓN:

POSICIÓN	DESCRIPCIÓN	MATERIAL
1	CUERPO	Latón CW617N
2	CASQUILLO	Acero Inoxidable AISI 304
3	JUNTA TÓRICA	NBR
4	ARANDELA	Acero Inoxidable AISI 304
5	ANILLO COMPRESIÓN	Latón CW617N
6	BRIDA	Latón CW617N
7	ARANDELA TORNILO	Acero Inoxidable AISI 304
8	TUERCA	Acero Inoxidable AISI 304

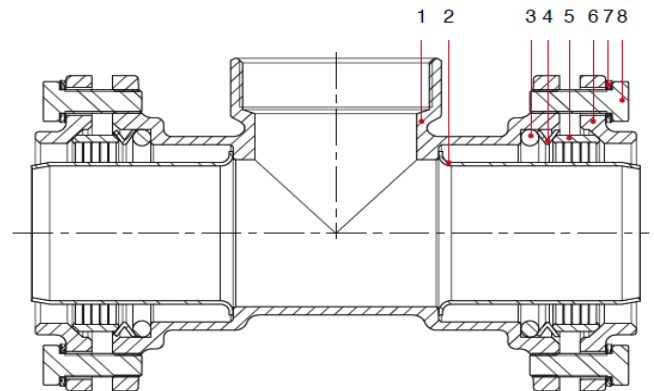

MEDIDAS:

	2 1/2" x 75	3" x 90	4" x 110
A	135	154	180
C	226	259	314
E	75	85	100

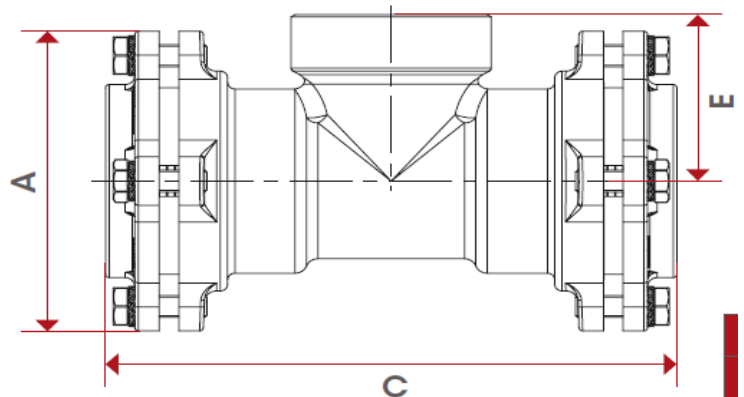

CERTIFICACIONES

