

## 17 ABRAZADERA REFORZADA INOX A4 M8/10

### ASPECTOS GENERALES:

- Tornillos con arandela plástica para evitar su pérdida.
- Reforzada
- Inoxidable A4
- Tuerca M8/M10

### CARACTERÍSTICAS:

- Resistencia de tracción recomendada de 150 Kg.
- Para tuberías desde Ø18 hasta Ø200 mm.
- Acabado superficial: Inoxidable A4 (AISI 316)
- Perfil de acero de 1.8 mm de espesor.
- Ancho: 19 mm.
- Tornillos laterales con arandela de plástico para evitar su pérdida.
- Apertura mediante tornillo.
- Tuerca soldada de M8/M10.
- Adecuada para tubos plásticos e inoxidables.
- Para instalaciones industriales, alimentarias, altas presiones y en ambientes agresivos.

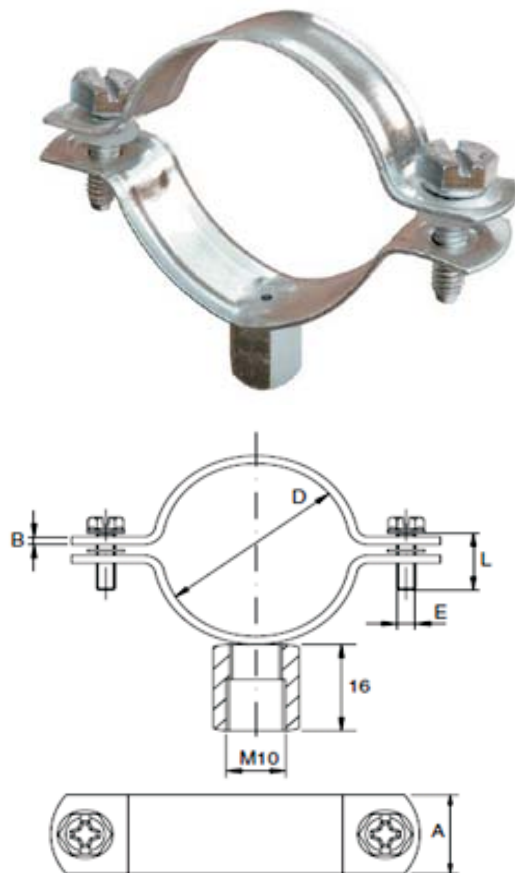

### TAMAÑOS DISPONIBLES:

Código	Medida	Ø D (mm)	Ø D (")	AxB	ExL	Carga recomendada (Kg)
AF 17 051	18	15 ÷ 18	3/8"	19x1.8	M6X18	150
AF 17 052	22	20 ÷ 24	1/2"	19x1.8	M6X18	150
AF 17 053	28	26 ÷ 30	3/4"	19x1.8	M6X18	150
AF 17 054	35	32 ÷ 36	1"	19x1.8	M6X18	150
AF 17 055	40	36 ÷ 42	1 1/4"	19x1.8	M6X18	150
AF 17 056	48	47 ÷ 50	1 1/2"	19x1.8	M6X18	150
AF 17 057	54	51 ÷ 55	2"	19x1.8	M6X18	150
AF 17 058	60	60 ÷ 64	2"	19x1.8	M6X18	150
AF 17 060	75	75 ÷ 80	2 1/2"	19x1.8	M6X18	150
AF 17 061	90	87 ÷ 92	3"	19x1.8	M6X18	150
AF 17 063	110	106 ÷ 112	-	19x1.8	M6X18	150
AF 17 064	115	114 ÷ 119	4"	19x1.8	M6X18	150
AF 17 065	125	124 ÷ 131	-	19x1.8	M6X18	150
AF 17 066	140	133 ÷ 140	5"	19x1.8	M6X18	150
AF 17 067	160	159 ÷ 163	6"	19x1.8	M6X18	150
AF 17 068	200	199 ÷ 212	-	19x1.8	M6X18	150

