

01 **SOPORTE UNIDAD EXTERIOR
REGULABLE CON PLANTILLA**

SOPORTE SC

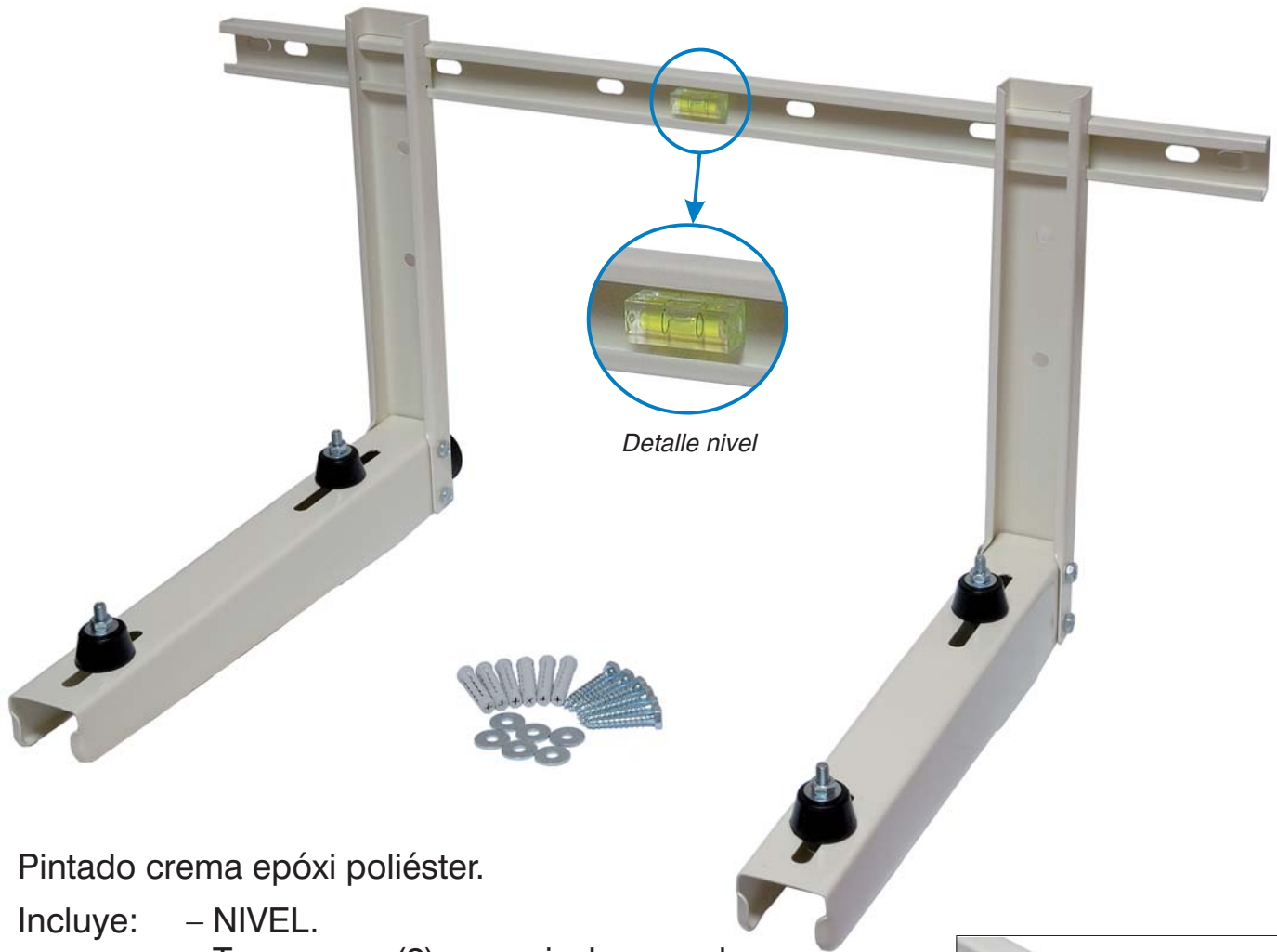

- Pintado crema epóxi poliéster.
- Incluye:
 - NIVEL.
 - Taco goma (2) para nivelar pared.
 - Bolsa 4 amortiguadores A35 con tornillería fijación.
 - Plantilla pared.
 - Bolsa fijación 6 tacos Ø10, 6 tornillos 8x50 y 6 arandelas Ø10



Detalle fijación

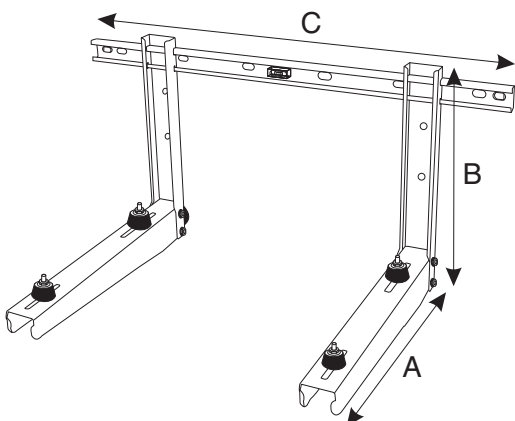

Código	Modelo	A (mm)	B (mm)	C (mm)	Peso máx. (kg)
AS 01 125	PEQUEÑO	400	400	1000	80
AS 01 126	MEDIANO	450	400	1000	80
AS 01 123	GRANDE	500	400	1000	80
AS 01 127	SUPER	560	400	1000	100