

01 SOPORTE UNIDAD EXTERIOR Modelo INVERTIDO

SOPORTE SC

CARACTERÍSTICAS:

- Pintado crema epoxi poliéster
- Chapa 2 mm
- Taladro Ø11 fijación pared:
 - Modelo pequeño: 4 taladros
 - Resto de modelos: 5 taladros
- Suministro en caja de cartón individual
- Peso máximo: 150 kg.

DIMENSIONES:

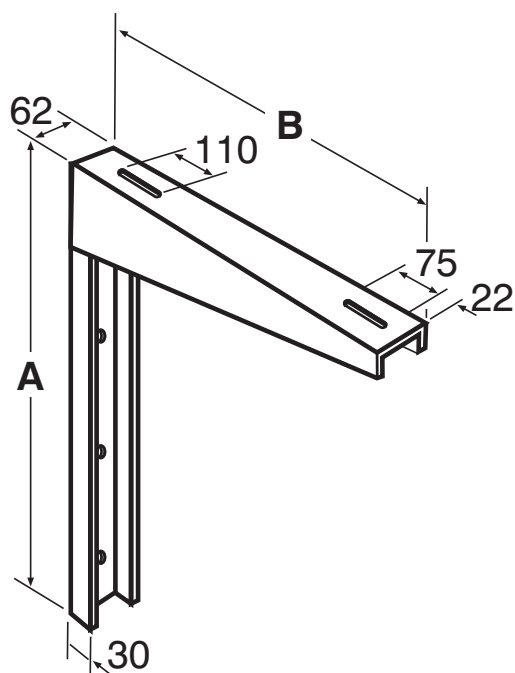

Código	Modelo	A (mm.)	B (mm.)
AS 01 065	Pequeño	400	400
AS 01 066	Mediano	450	450
AS 01 067	Grande	500	520
AS 01 068	Super	500	560