

01 SOPORTE UNIDAD EXTERIOR
Modelo REPISA

SOPORTE^ESC

CARACTERÍSTICAS:

- Pintado crema epoxi poliéster.
- Chapa 2 mm.
- Taladros de fijación Ø12.
- Suministro en caja de cartón.



DIMENSIONES:

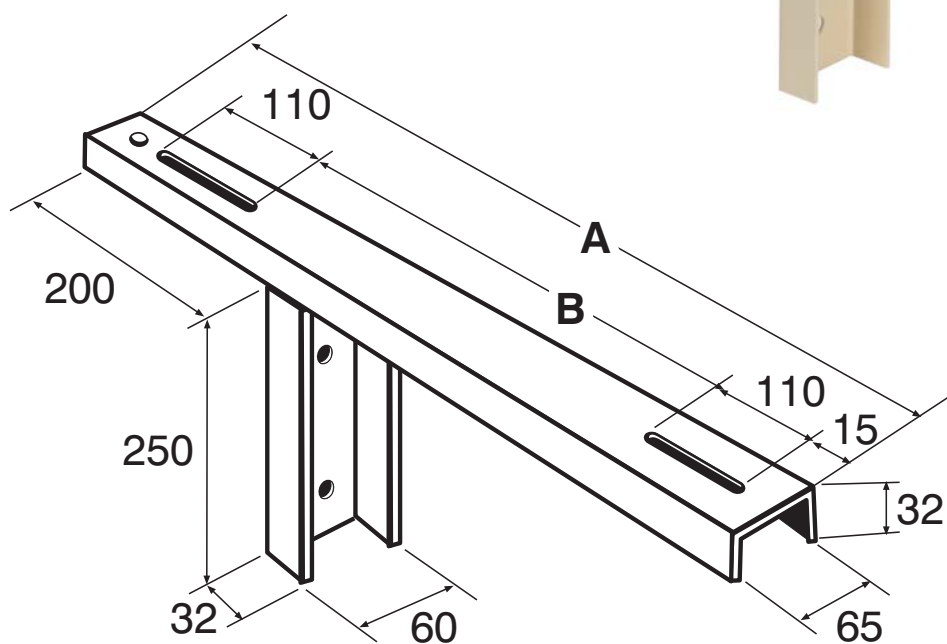

EJEMPLO MONTAJE:

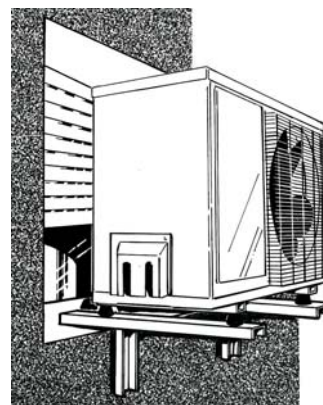

Código	Modelo	A (mm.)	B (mm.)
AS 01 041	Pequeño	400	155
AS 01 042	Mediano	460	210
AS 01 043	Grande	530	285