

# 01 SOPORTE UNIDAD EXTERIOR Modelo **ÁNGULO FACHADA**

**SOPORTE** SC

## CARACTERÍSTICAS:

- Pintado crema epoxi poliéster.
- Chapa 2 mm.
- 3 Taladros Ø12 fijación pared.
- Suministro en caja cartón individual.



## DIMENSIONES:

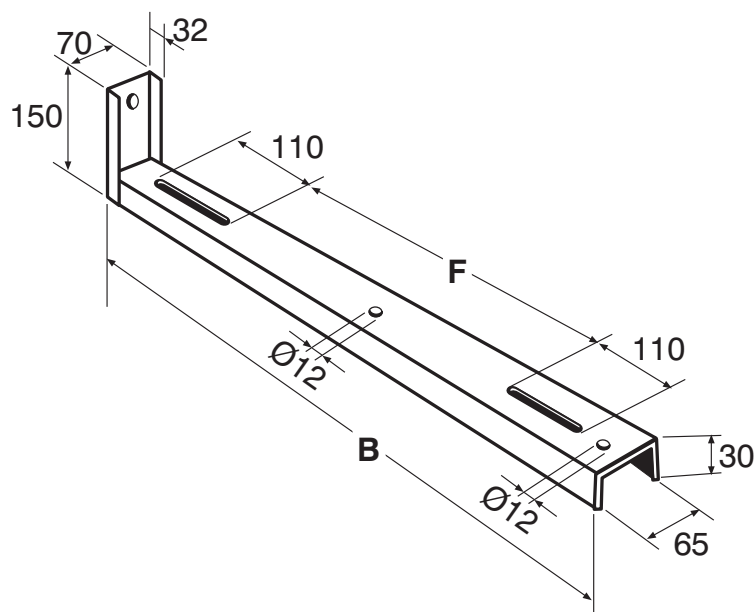

## APLICACIÓN

Espárrago a techo

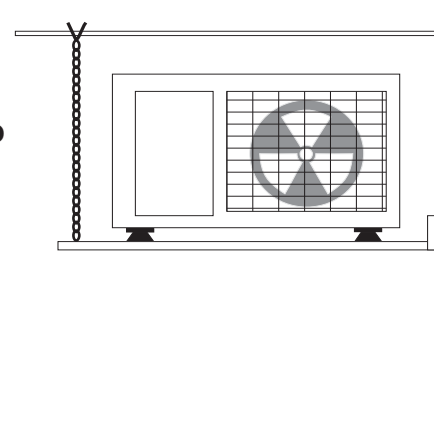

Código	Modelo	B (mm.)	F (mm.)
AS 01 031	Pequeño	880	550
AS 01 032	Mediano	980	650
AS 01 033	Grande	1.080	750