

01 SOPORTE UNIDAD EXTERIOR Modelo TANQUE

SOPORTE SC

CARACTERÍSTICAS:

- Pintado crema epoxi poliéster
- Chapa 3 mm
- 4 Taladros Ø11 fijación pared
- Suministro en caja de cartón individual
- Peso máximo: 200 kg.



DIMENSIONES:

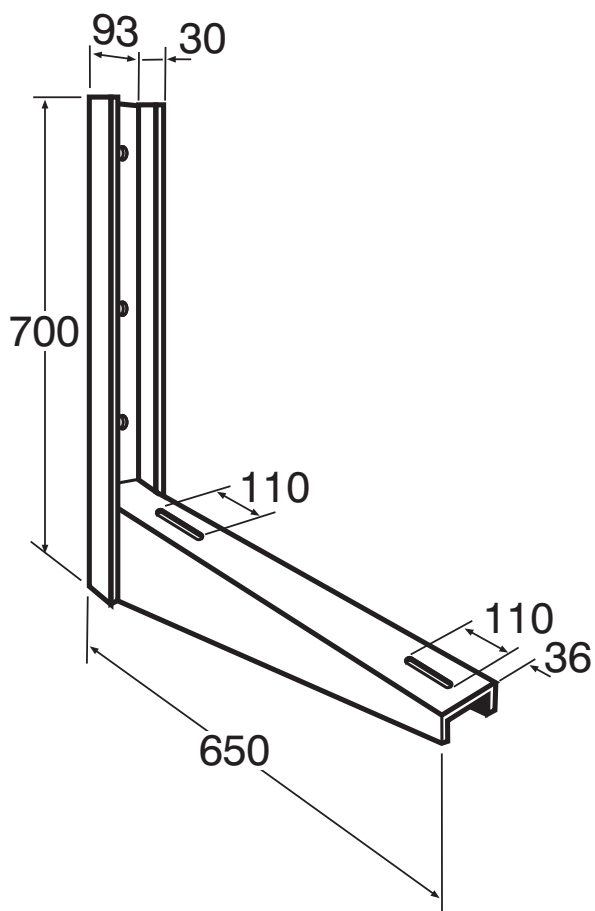

Código: AS 01 016