

# BOMBA DE CONDENSADOS ECO FLOWATCH DESIGN

**SICCOM**

Mini bomba de pistón sencilla y económica para la evacuación de condensados de climatizadores hasta 10 kW / 36000BTU

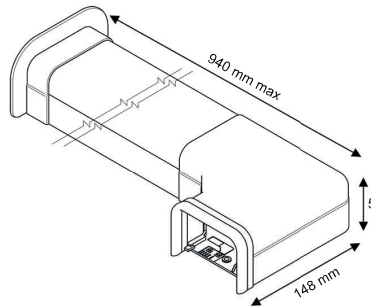
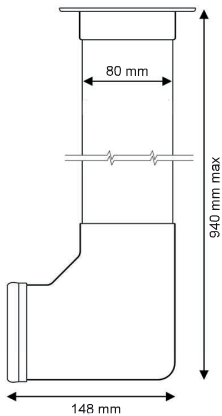

Diámetros de los tubos  
Aspiración : 6/9 mm - no suministrado  
Descarga : 6/9 mm - no suministrado



## CARACTERÍSTICAS

Caudal máx.	13.2 l/h
Altura de aspiración máx.	1.5 m
Altura de descarga máx.	10 m
Potencia eléctrica	19W
Tensión eléctrica	220-240V 50/60Hz
Alarma	Sin alarma
Nivel sonoro*	
Protección IP	IP20
Protección térmica	Sí
Factor de marcha**	100%
Cable alimentación	1.5 m
Dimensiones de la canaleta	80 x 55 x 800 mm

\* Notación de 1 onda ( $\leq 20$  dBA) a 6 ondas ( $> 45$  dBA)

\*\* La bomba es capaz de funcionar al 100% del tiempo si es necesario.

## VENTAJAS



**Posibilidad de alejar la bomba**

Gracias a su cable de 1,5 m, la bomba se puede alejar para reducir el nivel de ruido y facilitar la instalación.



**Depósito desmontable**

Fácilmente desmontable para la limpieza del depósito y del flotador.



**Filtro integrado**

Filtro de plástico integrado al depósito, impidan las impurezas de pasar dentro de la bomba.



**Accesorios incluidos**

Todos los accesorios necesarios a la instalación están incluidos.



**Bomba compacta**

De pequeño tamaño, la bomba y el bloque de detección son fáciles de instalar.



**Estéticamente atractiva**

Gracias a su diseño y sus accesorios de acabado (incluidos), la ECO FLOWATCH® DESIGN ofrece una estética agradable.

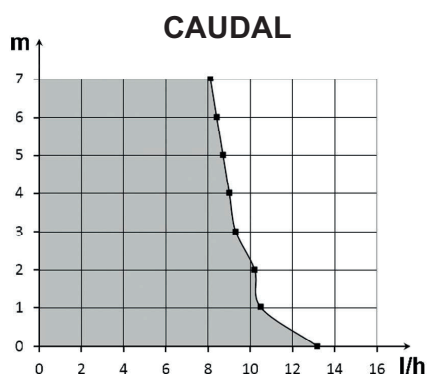

## CONTENIDO



Canaleta con codo - Junta de acabado - Paso de pared - Bomba ECO FLOWATCH - Bloque de detección - Tubo de entrada - Adhesivo velcro - Abrazaderas